

At: Gadeirydd ac Aelodau'r Pwyllgor  
Cynllunio

Dyddiad: Dydd Mawrth, 23 Medi  
2014

Rhif Union: 01824 712568

ebost: dcc\_admin@denbighshire.gov.uk

Annwyl Gyngorydd

Fe'ch gwahoddir i fynychu cyfarfod y **PWYLLGOR CYNLLUNIO, DYDD LLUN, 29 MEDI 2014** am **2.00 pm** yn **SIAMBR Y CYNGOR, NEUADD Y SIR, RHUTHUN.**

Yn gywir iawn

G Williams  
Pennaeth Gwasanaethau Cyfreithiol a Democraidaidd

## AGENDA

### 1 YMDDIHEURIADAU

### 2 DATGAN CYSYLLTIAD

### 3 MATERION BRYD FEL Y'U CYTUNWYD GAN Y CADEIRYDD

### 4 CANLLAW CYNLLUNIO ATODOL SAFONAU PARCIO (Tudalennau 3 - 46)

Ystyried yr adroddiad ynghlwm a chymeradwyo'r argymhelliad; bod Aelodau'n mabwysiadu'r CCA drafft 'Gofynion Parcio mewn Datblygiadau Newydd' yn unol â'r diwygiadau arfaethedig ar gyfer penderfynu ceisiadau ac apeliadau cynllunio yn y dyfodol.

### 5 CANLLAW CYNLLUNIO ATODOL SIOPAU PRYDAU PAROD POETH (Tudalennau 47 - 62)

Ystyried yr adroddiad ynghlwm a chymeradwyo'r CCA drafft ynghylch siopau prydau parod poeth fel sylfaen ar gyfer ymgynghoriad cyhoeddus.

## **AELODAETH**

### **Y Cynghorwyr**

Y Cynghorydd Ray Bartley (Cadeirydd)

Y Cynghorydd Win Mullen-James (Is-Gadeirydd)

Ian Armstrong  
Joan Butterfield  
Jeanette Chamberlain-Jones  
William Cowie  
Ann Davies  
Meirick Davies  
Richard Davies  
Stuart Davies  
Peter Arnold Evans  
Huw Hilditch-Roberts  
Colin Hughes  
Rhys Hughes  
Alice Jones  
Pat Jones

Margaret McCarroll  
Bob Murray  
Peter Owen  
Dewi Owens  
Merfyn Parry  
Paul Penlington  
Arwel Roberts  
David Simmons  
Bill Tasker  
Julian Thompson-Hill  
Joe Welch  
Cefyn Williams  
Cheryl Williams  
Huw Williams

### **COPIAU I'R:**

Holl Gynghorwyr er gwybodaeth  
Y Wasg a'r Llyfrgelloedd  
Cynghorau Tref a Chymuned

<b>Adroddiad i'r:</b>	<b>Pwyllgor Cynllunio</b>
<b>Dyddiad y Cyfarfod:</b>	<b>29 Medi 2014</b>
<b>Aelod / Swyddog Arweiniol:</b>	<b>Y Cyngh. David Smith, Tir y Cyhoedd/ Angela Loftus, Rheolwr Polisi Cynllunio a Gwarchod y Cyhoedd</b>
<b>Awdur yr Adroddiad:</b>	<b>Karsten Brußk, Swyddog Cynllunio</b>
<b>Teitl: Mabwysiadu'r ddogfen derfynol – Canllawiau Cynllunio Atodol drafft: 'Gofynion Parcio mewn Datblygiadau Newydd'</b>	

---

## **1. Ynglŷn â beth mae'r adroddiad hwn?**

- 1.1 Mae'r adroddiad yn hysbysu Aelodau ynghylch canlyniadau'r ymarfer ymgynghori â'r cyhoedd dros gyfnod o 8 wythnos ynghylch y Canllawiau Cynllunio Atodol drafft: 'Gofynion Parcio mewn Datblygiadau Newydd', ac mae'n argymhell mabwysiadu'r canllawiau yn unol â'r newidiadau arfaethedig i'r ddogfen.

## **2. Beth yw'r rheswm dros baratoi'r adroddiad hwn?**

- 2.1 Mae Llywodraeth Cymru wedi cadarnhau, yn dilyn ymgynghori â'r cyhoedd a chael cymeradwyaeth wedyn gan yr Awdurdod Cynllunio Lleol (ACLI), y gellir trin Canllawiau Cynllunio Atodol fel ystyriaeth gynllunio berthnasol pan fo ACLIau, Arolygwyr Cynllunio a Llywodraeth Cymru'n penderfynu ar geisiadau ac apeliadau cynllunio.
- 2.2 Cynhaliodd yr adran Cynllunio a Pholisi Datblygu ymarfer ymgynghori â'r cyhoedd dros gyfnod o 8 wythnos ym mis Mawrth a mis Ebrill 2014, a chafodd y canlyniadau eu trafod gydag Aelodau yng nghyfarfod Grŵp Llywio'r CDLI ar 21 Mai 2014. Felly, mae angen penderfyniad ar fwriad y Cyngor i fabwysiadu'r Canllawiau Cynllunio Atodol drafft.

## **3. Beth yw'r Argymhellion?**

- 3.1 Argymhellir bod Aelodau'n mabwysiadu'r Canllawiau Cynllunio Atodol drafft 'Gofynion Parcio mewn Datblygiadau Newydd' yn unol â newidiadau arfaethedig i benderfynu ar geisiadau ac apeliadau cynllunio yn y dyfodol.

## **4. Manylion yr adroddiad.**

- 4.1 Os cânt eu mabwysiadu, bydd y Canllawiau Cynllunio Atodol yn dod yn un o gyfres o Ganllawiau Cynllunio Atodol sy'n ymhelaethu ar y polisiau neu'r egwyddorion datblygu yng Nghynllun Datblygu Lleol Sir Ddinbych 2006 – 2021 (CDLI) ar gyfer dyraniadau safleoedd unigol mewn fformat sydd wedi'i fwriadu i roi arweiniad ar gyfer proses, dyluniad ac ansawdd datblygiadau newydd.

- 4.2 Yn dilyn mabwysiadu'r CDLI, mae Canllawiau Cynllunio Atodol diweddaredig yn ofynnol i gynnig canllawiau manwl i gynorthwyo aelodau o'r cyhoedd, Aelodau o'r Cyngor, darpar ddatblygwyr a Swyddogion mewn trafodaethau cyn bod ceisiadau cynllunio'n cael eu cyflwyno yn y dyfodol ac yna wrth benderfynu ar y ceisiadau hynny.
- 4.3 Cafodd Canllawiau Cynllunio Atodol rhif 21 yn y Cynllun Datblygu Unedol eu cynhyrchu yn unol â pholisïau, safonau parcio, canllawiau ac arfer gorau cenedlaethol yn 2004. Ers hynny, mae deddfwriaeth a rheoliadau wedi cael eu diwygio, eu tynnu'n ôl neu eu hymestyn. Cyhoeddwyd Safonau Parcio Cymdeithas Syrffewyr Sirol Cymru yn 2008, a hwythau wedi'u cynhyrchu ar ran pob un o'r 22 Awdurdod Unedig yng Nghymru a'r pedwar consortiwm trafndiaeth rhanbarthol.
- 4.4 Rhoddodd yr Aelodau gymeradwyaeth i'r ddogfen ddrafft ar gyfer ymarfer ymgynghori dros gyfnod o 8 wythnos yn y Pwyllgor Cynllunio ar 22 Ionawr 2014. Fe benderfynon nhw hefyd gynnwys nodyn ychwanegol ar gyfer y cyhoedd a oedd yn adlewyrchu'r drafodaeth ynghylch darpariaethau annigonol o ran manau parcio mewn llawer o aneddiadau ledled y Sir. Yn unol â hynny, cafodd Atodiad 4 ei gynnwys yn y Canllawiau Cynllunio Atodol drafft ar gyfer ymgynghori â'r cyhoedd.
- 4.5 Gwahoddwyd y cyhoedd i wneud sylwadau ynghylch y ddogfen ddrafft o 3 Mawrth 2014 tan 28 Ebrill 2014. Yn Atodiad 2 ceir yr adroddiad ymgynghori sy'n cynnwys crynodeb o bob ymateb a gafwyd ac yn nodi newidiadau arfaethedig. Os yw'r Aelodau'n dymuno gweld y sylwadau'n llawn, mae croeso iddynt wneud hynny.
- 4.6 Daeth cyfanswm o 4 sylw i law'r Cyngor trwy gydol y cyfnod ymgynghori. Nid oedd yr un ohonynt yn cyfeirio at faterion yr oedd Aelodau'n dymuno iddynt gael eu hamlygu'n arbennig yn Atodiad 4.
- 4.7 Roedd yr ymatebwyr ar y cyfan yn mynegi pryderon ynghylch gorddarpariaeth o ran manau parcio sydd felly'n parhau i annog pobl i ddefnyddio ceir preifat fel yr opsiwn cludiant diodyn; dylid rhoi ystyriaeth i ddarparu cyfleusterau ailwefru ar gyfer ceir trydan; a gosod wyneb athraidd i osgoi mwy o ddŵr ffo.
- 4.8 Caiff y newidiadau a gynigiwyd eu dangos fel testun **wedi'i amlygu** neu â ~~linell drwydded~~ yn y Canllawiau Cynllunio Atodol yn Atodiad 1.
- 4.9 Dylai'r Aelodau fod yn ymwybodol bod y Gwasanaeth Tai a Datblygu Cymunedol ar y cyd â'r Gwasanaethau Prifffyrdd yn y broses o adolygu argaeledd a phrisiau manau parcio ceir oddi ar y stryd, y polisi ar gyfer cyfyngiadau ar barcio ar y stryd a'r strategaeth orfodi. Cyflwynodd penaethiaid y ddau wasanaeth yma'r adroddiad 'Gorfodi ar Dramgwyddau Parcio a'i effaith ar Ddatblygu Economaidd' gerbron y Pwyllgor Archwilio Cymunedau ar 25 Tachwedd 2013.
- 4.10 Os bydd y Canllawiau Cynllunio Atodol drafft yn cael eu mabwysiadu byddant yn cael eu defnyddio ar y cyd â chyfres o ofynion a chanllawiau cyfreithiol perthnasol sy'n ymwneud â safonau diogelwch, dyluniad a chynllun. Er

enghraifft, bydd gan breswylwyr hawliau cyfyngedig o ran datblygu a ganiateir mewn perthynas â darparu lloiau caled ar gyfer parcio ceir o flaen eu heiddo.

- 4.11 Mae Atodiad 4 yn cynnwys sleidiau penodol a oedd yn rhan o gyflwyniad a roddwyd i Grŵp Llywio'r CDLI yn bennaf er mwyn dangos gwahaniaethau minimol rhwng gofynion parcio a gyfrifwyd ar sail yr hen ddogfen a'r ddogfen arfaethedig.

## **5. Sut mae'r penderfyniad yn cyfrannu at y Blaenoriaethau Corfforaethol?**

- 5.1 Blaenoriaethau Corfforaethol 2012 – 17. Bydd y Canllawiau Cynllunio Atodol yn cyfrannu'n gadarnhaol at y blaenoriaethau corfforaethol canlynol:

- Moderneiddio'r cyngor i sicrhau arbedion a gwella gwasanaethau ar gyfer ein cwsmeriaid trwy sicrhau bod canllawiau cynllunio'n gyfoes

## **6. Faint fydd yn ei gostio a sut fydd yn effeithio ar wasanaethau eraill?**

- 6.1 Ni ragwelir y bydd mabwysiadu'r Canllawiau Cynllunio Atodol drafft yn creu unrhyw gostau ychwanegol. Bydd meddu ar ganllawiau eglur ar ddarparu manau parcio nid yn unig o fudd i'r adran Gynllunio ond hefyd i'r gwasanaethau Priffyrdd a phartïon eraill â buddiant.

## **7. Beth yw prif gasgliadau'r Asesiad o'r Effaith ar Gydraddoldeb a gwblhawyd ar y penderfyniad? Dylid atodi'r templed ar gyfer Asesiad o'r Effaith ar Gydraddoldeb wedi'i gwblhau fel atodiad wrth yr adroddiad.**

- 7.1 Cafodd cynnwys y Canllawiau Cynllunio Atodol drafft ei sgrinio i chwilio am effeithiau anffafriol tebygol ar yr wyth nodwedd warchoddedig cyn i'r Aelodau benderfynu rhoi caniatâd i ymgynghori â rhanddeiliaid allweddol ac aelodau o'r cyhoedd yn y Pwyllgor Cynllunio ar 22 Ionawr 2014. Gan mai mân newidiadau ffeithiol yw'r holl newidiadau a gynigir i'r Canllawiau Cynllunio Atodol drafft, ni ystyrir bod angen cynnal Asesiad llawn o'r Effaith ar Gydraddoldeb ar gyfer y Canllawiau Cynllunio Atodol hyn.

- 7.2 Cafodd y Cynllun Datblygu Lleol, y mae'r Canllawiau Cynllunio Atodol hyn yn seiliedig arno, Asesiad llawn o'r Effaith ar Gydraddoldeb fel rhan o'r broses o baratoi'r Cynllun.

- 7.3 Mae copi o ddogfen sgrinio'r Asesiad o'r Effaith ar Gydraddoldeb ar gyfer y Canllawiau Cynllunio Atodol drafft wedi'i atodi er gwybodaeth yn Atodiad 3.

## **8. Pa ymgynghoriadau sydd wedi cael eu cynnal gyda'r Pwyllgor Archwilio ac eraill?**

- 8.1 Roedd swyddogion o'r adran Cynllunio a Pholisi Datblygu, y tîm Rheoli Datblygu a'r adain Priffyrdd yn rhan o ddrafftio'r Canllawiau Cynllunio Atodol. Cynhaliwyd sesiwn weithdy gydag aelodau o Grŵp Llywio'r CDLI ym mis Tachwedd 2013.

- 8.2 Fe ymgynghorodd y Cyngor ag ymgynghoreion statudol, yr holl Gyngorau Dinas, Tref a Chymuned ac aelodau o'r cyhoedd ynghylch y ddogfen ddrafft am

gyfnod o 8 wythnos rhwng 3 Mawrth 2014 a 28 Ebrill 2014. Roedd yr ymarfer ymgynghori'n cynnwys hysbysiadau cyhoeddus mewn papurau lleol, datganiadau i'r wasg, a llythyr at yr holl bobl ar gronfa ddata Cynllun Datblygu Lleol Sir Ddinbych 2006 – 2021 (CDLI).

- 8.3 Cafwyd trafodaeth ar ganlyniadau'r ymarfer ymgynghori yng nghyfarfod Grŵp Llywio'r CDLI ar 21 Mai 2014.

## **9. Datganiad y Prif Swyddog Cyllid**

*Dylech gynnwys datganiad y Prif Swyddog Cyllid yma, os oes angen un (mae datganiadau'n orfodol ar gyfer adroddiadau i'r Cabinet, y Cyngor ac ar gyfer penderfyniadau wedi'u dirprwyo).*

## **10. Pa risgiau sydd ac a oes unrhyw beth y gallwn ni ei wneud i'w lleihau?**

- 10.1 Mae risg na fydd y Cyngor yn gallu darparu cyngor a gwasanaeth cywir ar gyfer ei gwsmeriaid yn niffyg unrhyw ganllawiau cynllunio cyfoes.

## **11. Pŵer i wneud y Penderfyniad**

- 11.1 Y Ddeddf Cynllunio a Phrynu Gorfodol (2004).

**Nodyn Canllawiau Cynllunio Atodol DRAFFT:**  
**Gofynion Parcio Mewn Datblygiadau Newydd (Tachwedd 2013 Mai 2014)**

**Cynnwys**

1. Cyflwyniad	02
2. Statws a Chantau Paratoi	02
3. Cefndir	02
4. Polisi	03
5. Safonau Parcio	04
6. Parthau Parcio	05
6.1 Parth Parcio 1	05
6.2 Parth Parcio 2	09
7. Mynediad i bobl anabl	12
8. Safonau parcio beiciau	14
9. Safonau parcio beiciau modur	16
10. Tirweddu	17
11. Cysylltiadau / Ffynonellau	18

**Atodiadau**

**Ffigurau**

Ffigwr 1	Dulliau eraill o drefnu mannau parcio i bobl anabl	14
----------	--	----

## 1 Cyflwyniad

- 1.1 Mae'r nodyn hwn yn un o gyfres o Nodiadau Canllawiau Cynllunio Atodol (SPGs) sy'n atodi'r cynllun datblygu gyda'r nod o wella'r broses ar gyfer datblygiadau newydd ynghyd â'u dyluniad a'u hansawdd. Bwriad y nodiadau yw cynnig canllawiau mwy manwl a fydd yn cynorthwyo'r cyhoedd, Aelodau'r Cyngor a swyddogion mewn trafodaethau cyn cyflwyno ceisiadau cynllunio a chynorthwyo swyddogion ac Aelodau wrth benderfynu ceisiadau cynllunio.

## 2 Statws a champau paratoi

- 2.1 Nid yw nodiadau SPG y Cyngor yn rhan o'r cynllun datblygu a fabwysiadwyd. Mae Llywodraeth Cymru wedi cadarnhau, ar ôl ymgynghoriad cyhoeddus a chymeradwyaeth gan yr Awdurdod Cynllunio Lleol (ACLI), y gellir trin SPG fel ystyriaeth gynllunio berthnasol pan fo ACLI, Arolygwyr Cynllunio a Llywodraeth Cymru yn penderfynu ceisiadau cynllunio ac apeliadau. ~~Cymeradwywyd y ddogfen SPG hon yn ffurfiol ar gyfer ymgynghori gan Bwyllgor Cynllunio Cyngor Sir Ddinbych ar 22.01.2014. Mabwysiadwyd y briff datblygu safle yma'n ffurfiol gan Bwyllgor Cynllunio Cyngor Sir Ddinbych ar XXXX.~~
- 2.2 Paratowyd y nodyn hwn yn unol â chanllawiau a gynhwysir yn Argraffiad 5 6 o Bolisi Cynllunio Cymru (~~Tachwedd 2012~~ **Chwefror 2014**), Nodyn Cyngor Technegol (NCT) 18: Trafnidiaeth, a Chynlluniau Datblygu Lleol Cymru (Llywodraeth Cymru 2005).

## 3 Cefndir

- 3.1 Mae argaeledd lle i parcio yn elfen allweddol wrth reoli defnydd ceir ac yn ddylanwad mawr ar ddewis dull cludiant. Mae lle parcio hefyd yn medru mynd a llawer o le mewn datblygiadau gan leihau dwysedd. Mae dyluniad a chynllunio gwael mewn meysydd parcio yn medru ei gwneud yn anoddach darparu cysylltiadau cerdded, beicio a chludiant cyhoeddus effeithiol.
- 3.2 Mae Llywodraeth Cymru (LIC) yn ymroddedig i weithredu egwyddorion datblygu cynaliadwy mewn polisiau cynllunio ac felly, mewn datblygiadau newydd gyda dyluniad o ansawdd uchel. Cynghorir awdurdodau cynllunio lleol i sicrhau bod datblygiadau newydd yn cynnwys cyfleustrerau i hyrwyddo cludiant cynaliadwy. Dylai ymgeiswyr fod yn ymwybodol fod rhaid i ddatblygiadau newydd ddarparu manau diogel ar gyfer parcio beics. Mabwysiadwyd cyfres o safonau ar gyfer gwahanol fathau o ddatblygiad (Adran 8).
- 3.3 Mae'r safonau parcio yn seiliedig ar y ffactorau a ganlyn:
- Cydnabod bod argaeledd parcio yn ddylanwadu ar ddewis dull cludiant;
  - Yr angen i leihau dibyniaeth ar y car a hybu dulliau eraill o gludiant;
  - Gwneud y defnydd gorau o'r rhwydwaith cludiant presennol; ac
  - Angen i hybu adfywiad a buddsoddiad yn Sir Ddinbych.
- 3.4 Lle cynigir datblygiadau mawrion (er enghraifft, uned ddiwydiannol fawr,



complexs swyddfeydd neu gynllun tai), dylid lleihau darpariaeth parcio ceir a dylid ymgorffori mesurau i leihau ymhellach ddibyniaeth ar deithio gyda char. Dylid manylu ynghylch mesurau o'r fath mewn Cynllun Teithio, a gyhoeddir gan yr ymgeisydd. Mae Cynlluniau Teithio yn cynnig mesurau sy'n hybu dulliau ecogyfeillgar o deithio, yn hytrach na defnyddio'r car. I annog beicio, gall mesurau gynnwys cymhelliant ariannol i feicwyr a darparu cyfleusterau megis manau cawodydd a newid.

3.5 Paratowyd y safonau parcio a nodir yn y ddogfen hon ar sail y dogfennau a ganlyn:

- Cymdeithas Syrfewyr Sirol (Cymru) (CSS Cymru): Safonau Parcio Cymru (2008); lluniwyd y ddogfen ar ran bob un o'r 22 Awdurdod Unedol yng Nghymru ynghyd â'r pedwar consortia cludiant rhanbarthol: Sewta, SWWITCH, Taith a TraCC;
- Yr Adran Drafnidiaeth: Inclusive Mobility (2005); a
- Cyfarwyddyd Cynllunio Ategol Nodyn Rhif 21 Cyngor Sir Ddinbych: Gofynion Parcio Mewn Datblygiadau Newydd (2004), dogfen oedd yn ategu polisi TRA9 y Cynllun Datblygu Unedol 'Parcio a Darpariaeth Gwasanaeth'.

## 4 Polisi Cynllunio

4.1 Mae'r safonau wedi eu diweddarau i adlewyrchu polisi LIC a'r Cyngor ar gludiant a chynllunio defnydd tir. Cynhwysir polisiâu cenedlaethol a lleol ym Mholisi Cynllunio Cymru (Argraffiad 5 – Tachwedd 2012 **Rhifyn 6 - Chwefror 2012**), Nodyn Cyngor Technegol (NCT) 18: Trafnidiaeth (2007) a Chynllun Datblygu Lleol Sir Ddinbych 2006 - 2021 (CDLI), a fabwysiadwyd ym Mehefin 2013.

4.2 Yn unol â pholisi cenedlaethol, mae'r cyfiawnhad ar gyfer polisi ASA3 y CDLI yn datgan *“Defnyddir safonau parcio uchaf ledled y Sir i leihau gorddibyniaeth ar y car. Eu pwrpas yw lleihau teithiau unigol mewn ceir a hyrwyddo dulliau trafnidiaeth cynaliadwy.”* Mae'r SPG hwn yn atodi gofynion Polisi ASA3 y CDLI o ran nodi'r safonau parcio i'w gweithredu yn Sir Ddinbych.

4.3 Dylid nodi mai'r safonau mwyaf yw'r safonau a nodir ym mhob categori defnydd tir. Lle na ddarperir y mwyafswm bydd angen i'r datblygwr ddangos graddfa, h.y. amllder a hyd y teithiau i'r safle ac os yw'r galw am fannau parcio fwy na'r ddarpariaeth barcio arfaethedig, sut y bwriedir ymdopi â'r diffyg a geir o ganlyniad.

4.4 Gellir cael canllawiau ychwanegol ar egwyddorion dylunio parcio ar gyfer Gorllewin y Rhyl yng Nghanllawiau Cynllunio Atodol y CDLI (SPG) 03: Gorllewin y Rhyl, a nodir canllawiau pellach ar ofynion penodol ar gyfer bobl anabl yn SPG 08: 'Mynediad i Bawb'. Dylai ymgeiswyr hefyd gyfeirio at Nodyn Cyngor Technegol 12 LIC: Dyluniad (2009) a'r Sefydliad Siartredig Priffyrdd a Chludiant: Manual for Streets 2 (2010) am ganllawiau ar arfer orau mewn perthynas â chynllun a dyluniad.

## 5 Safonau Parcio

### 5.1 Mae'r Safonau Parcio yn berthnasol ledled y Sir gyda'r eithriadau a ganlyn:

- Lle byddai gweithredu'r safonau hyn yn achosi problemau diogelwch ffordd neu dagfeydd bydd angen darpariaeth ychwanegol.
- Efallai y bydd achosion pan nad yw datblygiad penodol yn cyfiawnhau'r lefelau parcio a nodwyd. Gall yr Awdurdod ystyried amrywio'r safonau mewn perthynas â natur y datblygiad, lefel is o berchnogaeth ceir mewn ardaloedd trefol a rhai a wasanaethir yn dda gan gludiant cyhoeddus. Dan yr amgylchiadau hyn, bydd asesiad o'r ddarpariaeth barcio a gynigir gyda rhesymau llawn (yn cynnwys meysydd megis cludiant cyhoeddus neu ddarpariaeth barcio presennol) yn destun trafodaeth gyda'r Cyngor.
- Gellir caniatáu amrywiaeth yn wyneb amgylchiadau lleol (e.e. argaeledd a gallu presennol parcio gerllaw a chludiant cyhoeddus). Bydd pob cais cynllunio yn cael ei asesu ar ei haeddiant ei hunan o ran maint, natur, lleoliad, dwysedd, cyflogaeth a nodweddion cynhyrchu traffig y datblygiad arfaethedig. Mae polisïau cynlluniau sy'n ceisio cynnal canol y dref a mannau eraill a ddynodwyd fel prif ganolfannau ar gyfer gweithgareddau datblygu yn y Sir hefyd yn ystyriaethau perthnasol. Mewn rhai achosion, e.e. Ardaloedd Cadwraeth, gellir caniatáu addasu'r safonau er mwyn diogelu amodau'r amgylchedd adeiledig / naturiol.
- Ystyrir cynlluniau tai di-gar blaengar ar eu haeddiant eu hunain.

### 5.2 Wrth asesu'r gofynion parcio ar gyfer datblygiad penodol, bydd angen i'r Cyngor ystyried nifer o ffactorau sy'n berthnasol i'r datblygiad a'i leoliad. Caiff y rhain eu rhestru isod. Ond dylid nodi bod rhai o'r ffactorau hyn y tu hwnt i reolaeth cynllunio uniongyrchol, e.e.:

- a) Hygyrchedd, a'r gwasanaeth a ddarperir gan, y system drafndiaeth gyhoeddus;
- b) Argaeledd bysiau preifat neu'r graddau o rannu ceir;
- c) Y cyfraneddau cymharol o ddalgyloedd llafur llawn amser / rhan amser / lleol;
- d) Hygyrchedd trwy gerdded a beicio; a
- f) Hygyrchedd, ac argaeledd, mannau parcio ceir cyhoeddus ac/neu breifat yn y cyffiniau.

### 5.3 Disgwylir fel arfer cyrraedd y safon weithredol lawn ond gellir caniatáu'r safon anweithredol ar gyfer cerbydau gweithwyr ac mewn rhai achosion ar gyfer ymwelwyr. (Gellir cael diffiniad o dermau unigol ynghyd â nodiadau yn Atodiad 1). Lle y bo'n bosibl, bydd gofyn i ddatblygwyr ddarparu'r holl fannau parcio o fewn i gwrtil y safle. Gellir trafod Cytundebau Adran 106 gyda datblygwyr a gall y rhain gynnwys nifer o fesurau i liniaru effaith bosibl y datblygiad ac ymdrin â phryderon.

### 5.4 Bydd gan ddatblygiadau mawr oblygiadau i batrymau teithio presennol mewn ardal. Gall lleoli cyfleusterau manwerthu, tai, addysg a gwasanaethau iechyd

achosi newid i gyfeiriadau teithiau, amlderau teithio a'r dewis o ddull cludiant. Dylai Asesiad Trafnidiaeth ar gyfer datblygiad arfaethedig gynorthwyo i ragweld goblygiadau ac i ganfod mesurau i wrthweithio'r tebygolrwydd o effeithiau negyddol. Yn yr un modd ag archwiliadau o ddefnyddwyr nad ydynt yn defnyddio cerbydau, dylid ymgorffori casgliadau ac argymhellion asesiad trafndiaeth yn y cais datblygu. Gellir cael gwybodaeth mewn perthynas â gofynion a phroses asesiadau trafndiaeth yn Nodyn Cyngor Technegol (NCT) 18: Trafnidiaeth, Atodiad D.

## 6 Parthau Parcio

- 6.01 Nodir y safonau parcio ar gyfer dau brif barth parcio sy'n adlewyrchu gwahanol ofynion ar gyfer teithiau unigol mewn car yn ardaloedd trefol a gwledig y Sir, ynghyd ag argaeledd gwasanaethau cludiant cyhoeddus a'r ddarpariaeth o seilwaith.
- 6.02 Diffiniwyd y ddau brif barth a ganlyn mewn perthynas â'r strategaeth ofodol fel y'i nodir yng Nghynllun Datblygu Lleol Sir Ddinbych 2006 - 2021 (CDLI)<sup>1</sup> Mae eu diffiniad gofodol yn seiliedig ar derfynau datblygu (polisi RD1 y CDLI) neu ardaloedd chwilio (polisi BSC6 y CDLI) fel y dangosir ar fapiau cynigion y CDLI.
- 6.03 Rhaid penderfynu ar bob cynnig datblygu ar ei haeddiant ei hun gan gynnwys amgylchiadau lleol fel cludiant cyhoeddus a darpariaethau parcio presennol. Mae geiriad polisi ASA3 y CDLI eisoes yn adlewyrchu'r ymagwedd hon. Fodd bynnag, pe dymunai ymgeiswyr wyro oddi wrth y safonau parcio fel y'u nodir yn y ddogfen hon, oherwydd bod yr asesiad trafndiaeth yn nodi hynny, disgwylir iddynt gyfiawnhau eu hymagwedd yn y Datganiad Dylunio a Mynediad.
- 6.04 Ar adeg ysgrifennu'r ddogfen hon, mae Cyngor Sir Ddinbych wrthi'n adolygu ei bolisi parcio a gorfodaeth a bydd yn ystyried ffactorau fel argaeledd a'r tâl a godir am leoedd parcio ceir oddi ar y stryd, cyfyngiadau parcio ar y stryd a'r strategaeth orfodaeth. Ar ôl eu cadarnhau neu eu mabwysiadu, gellir defnyddio'r canlyniadau a'r canfyddiadau hynny i lywio penderfyniadau o ran gofynion parcio ar gyfer datblygiadau unigol.
- 6.05 Nodir y safonau parcio ar gyfer bobl anabl yn adran 7, ac ar gyfer lleoedd i feics a beiciau modur fe'u ceir yn adrannau 8 a 9 yn y drefn honno.

### 6.1 Parth Parcio 1

- 6.11 Mae Parth Parcio 1 yn cynnwys trefi'r Rhyl, Prestatyn, Dinbych, Rhuthun, Corwen, Llangollen, Rhuddlan, Boddelwyddan, a Dinas Llanelwy. Amlinellir bob anheddiad yn y categori hwn gan derfyn datblygu (polisi RD1 y CDLI) a ddangosir fel amlinell goch ar fapiau cynigion y CDLI. Yn ogystal, cynhwysir tir cyflogaeth ym Mharc Busnes Llanelwy yn y parth hwn.
- 6.12 Yn Sir Ddinbych, mae pobl leol yn ystyried mai'r trefi hyn a Dinas Llanelwy yw

---

<sup>1</sup> CDLI Sir Ddinbych (2013), Pennod 5 'Strategaeth Cynllun Datblygu Lleol Sir Dinbych', t.11

eu cyrchfan ar gyfer y mwyafrif o weithgareddau nad oes darpariaeth ar eu cyfer o fewn eu hanheddiad eu hunain. Mae gan yr ardal ystod lawn o weithgareddau adwerthu, meddygfa a nifer o fusnesau masnachol, bob un ohonynt o fewn pellter cerdded. Mae'r dwysedd adeiladu yn uchel gydag ychydig iawn o leoedd parcio ceir preifat.

6.13 Ceir rhagor o nodiadau esboniadol mewn perthynas â mathau unigol o ddatblygiad yn Atodiad 2.

<b>Preswyl: Adeiladau Newydd ac Addasiadau</b>			
Y Math o Ddatblygiad	Preswylwyr		Ymwelwyr
<b>Tai a Fflatiau Pwrpas Cyffredinol</b>			
Tai	1 lle ar gyfer pob ystafell wely (uchafbwynt gofynion 3 lle)		1 lle ar gyfer pob 5 uned
Fflatiau	1 lle ar gyfer pob ystafell wely (uchafbwynt gofynion 3 lle)		1 lle ar gyfer pob 5 uned
Addasu tŷ i fod yn ystafelloedd neu fflatiau hunangynwysedig	1 lle ar gyfer pob ystafell wely (uchafbwynt gofynion 3 lle)		1 lle ar gyfer pob 5 uned
Addasu tai i fod yn hostel preswyl	1 lle ar gyfer pob staff preswyl 1 lle ar gyfer bob 3 aelod staff heb fod yn breswyl		Dim
<b>Tai Pwrpas Arbennig</b>			
Aneddiadau human gynwysedig pobl hŷn (heb warden)	1 lle ar gyfer pob 2 - 4 uned		1 lle ar gyfer pob 4 uned
Aneddiadau human gynwysedig pobl hŷn (gyda warden)	1 lle ar gyfer pob 4 uned 1 lle ar gyfer warden 1 lle ar gyfer pob 2 staff atodol		1 lle ar gyfer pob 4 uned
Llety pwrpasol ar gyfer myfyrwyr dan reolaeth Coleg/Prifysgol	1 lle ar gyfer pob 25 gwely ar gyfer gwasanaethau, wardeiniaid a mannau disgyn pobl		1 lle ar gyfer pob 10 gwely (ar gyfer myfyrwyr a/neu ymwelwyr)
Cartrefi preswyl plant/cartrefi ar gyfer pobl hŷn/cartrefi nyrsio	1 lle ar gyfer pob staff preswyl 1 lle ar gyfer 3 staff nad ydynt yn breswyl		1 lle ar gyfer pob 4 uned
<b>Swyddfeydd – Dosbarth Defnydd B1 Busnes, Dosbarth A2 Gwasanaethau Ariannol a Phroffesiynol</b>			
Y Math o Ddatblygiad	Gofynion	Y Math o Ddatblygiad	Gofynion
Swyddfeydd (< 1000m <sup>2</sup> )	1 lle i bob 35m <sup>2</sup>	Swyddfeydd (> 1000m <sup>2</sup> )	1 lle i bob 60m <sup>2</sup>
<b>Siopau (gan gynnwys Archfarchnadoedd ac Uwcharchfarchnadoedd)</b>			
Y Math o Ddatblygiad	Gweithredol	Anweithredol	
Siopau (< 200m <sup>2</sup> )	1 lle i gerbyd masnachol	1 lle i bob 60m <sup>2</sup>	
Siopau ac archfarchnadoedd bychain ( 201m <sup>2</sup> –1000m <sup>2</sup> )	2 le i gerbydau masnachol	1 lle i bob 40m <sup>2</sup>	
Siopau ac archfarchnadoedd bychain (1,001m <sup>2</sup> - 2,000m <sup>2</sup> )	3 lle i gerbydau masnachol	1 lle i bob 40m <sup>2</sup>	
Archfarchnadoedd ac uwchfarchnadoedd (bwyd yn bennaf) (> 2000m <sup>2</sup> )	3 lle i gerbydau masnachol	1 lle i bob 14m <sup>2</sup>	



<b>Warysau Adwerthu a Garejys</b>		
Y Math o Ddatblygiad	Gweithredol	Anweithredol
Warysau Adwerthu (heb fod yn fwyd) (nad yw'n DIY) (> 1000m <sup>2</sup> )	3 lle i gerbydau masnachol	1 lle i bob 30m <sup>2</sup>
Warysau Adwerthu (DIY a Chanolfannau Garddio) (> 1000m <sup>2</sup> )	3 lle i gerbydau masnachol	1 lle i bob 20m <sup>2</sup>
Cyflenwyr Adeiladwyr (Masnach ac Adwerthu)	3 lle i gerbydau masnachol	1 lle y 80m <sup>2</sup> a 10% o arwynebedd y llawr
Warws talu a Chludo (Masnach yn Unig) (>1000m <sup>2</sup> )	3 lle i gerbydau masnachol	1 lle i bob 50m <sup>2</sup>
Marchnadoedd Awyr Agored ac Arwerthiannau Cist Car	1 lle i bob parcio ar gyfer pob stondin	1 lle y 30m <sup>2</sup> o gyfanswm arwynebedd y stondin gan gynnwys yr ardal i gerddwyr symud o gwmpas
Garejys	1 lle car/lorri ar gyfer pob cilfach gwasanaethu car/ lori	2 le car/lori ar gyfer pob bae gwasanaethu
Gorsafoedd Gwasanaethu (egsôsts, MoT, teiars ayb.)	1 lle lori a 20% o'r arwynebedd llawr gros	2 le i gar/lori ar gyfer pob bae gwasanaethu
Gorsafoedd Petrol	1 lle ar gyfer tancer petrol	4 Lle at defnydd atodol (e.e. golchydd ceir awtomatig)
Adeilad Gwerthu Ceir	1 lle ar gyfer cludydd ceir	1 lle ar gyfer pob 50m <sup>2</sup> o ardal adwerthu (tu fewn a'r tu allan)
Adeilad Gwerthu Beiciau Modur	1 lle i gerbyd masnachol	1 lle ar gyfer pob 50m <sup>2</sup> o ardal adwerthu (y tu fewn a'r tu allan )
Ysgolion Gyrru Hurio Preifat/ Hurio Cerbydau Tacsis Trwyddedig	1.25 lle ar gyfer pob cerbyd sy'n cael ei weithredu	1 lle ar gyfer bob 3 staff atodol
<b>Diwydiant a Warysau Diwydiannol (gan gynnwys Dosbarthiadau Defnydd B2 a B8)</b>		
Y Math o Ddatblygiad	Gweithredol	Anweithredol
Diwydiant Bach (< 100m <sup>2</sup> )	1 lle ar gyfer fan	1 lle
Diwydiant Bach (< 235m <sup>2</sup> )	1 lle ar gyfer fan	2 le
Diwydiant	gweler y Nodyn*	1 lle i bob 120m <sup>2</sup>
Diwydiant Technegol lawn	gweler y Nodyn*	1 lle i bob 35m <sup>2</sup>
Warysau Diwydiannol	gweler y Nodyn*	1 lle i bob 140m <sup>2</sup>
Warysau Storio	1 lle masnachol ar gyfer pob 500m <sup>2</sup>	Dim
Canolfannau Dosbarthu (< 1,000m <sup>2</sup> )	35% yr arwynebedd llawr gros	1 lle i bob 120m <sup>2</sup>
Canolfannau Dosbarthu (> 1,000m <sup>2</sup> )	25% yr arwynebedd llawr gros	1 lle i bob 120m <sup>2</sup>

Nodyn\* - Gofynion gweithredol:

Arwynebedd Llawr Gros (m <sup>2</sup> )	Lleiafswm (m <sup>2</sup> )	Arwynebedd Llawr Gros (m <sup>2</sup> )	Lleiafswm (m <sup>2</sup> )	Arwynebedd Llawr Gros (m <sup>2</sup> )	Lleiafswm (m <sup>2</sup> )
100	70	500	100	1,001	150
250	85	1,000	150	2,000	200

Dylid ystyried fod lleiafswm yr ardal weithredol yn 10% o Arwynebedd Llawr Gros sy'n uwch na 2,000m<sup>2</sup>.

<b>Mannau Adloniant</b>		
Y Math o Ddatblygiad	Gweithredol	Anweithredol
Canolfannau Chwarae Plant	1 lle i bob 3 aelod o staff	1 lle i bob 20 m <sup>2</sup> o ardal chwarae
Y Math o Ddatblygiad	Gweithredol	Anweithredol
Neuaddau Ymgynnull (Masnachol) e.e. Neuadd Bingo	1 lle i gerbyd masnachol	1 lle i bob 8m <sup>2</sup>
Neuaddau Ymgynnull (Cymdeithasol) e.e. Clwb heb Drwydded, Canolfan Gymunedol	1 lle i gerbyd masnachol	1 lle i bob 15m <sup>2</sup>
Sinemâu, Theatrau a Chanolfannau Cynhadledd	1 lle i gerbyd masnachol	1 lle i bob 5 sedd
<b>Gwestai a Bwytai</b>		
Y Math o Ddatblygiad	Gweithredol	Anweithredol
Gwestai	1 lle i gerbyd masnachol	1 lle i bob 3 staff amhreswyl ac 1 lle ar gyfer pob ystafell wely
Tafarndai a Chlybiau Trwyddedig	1 lle i gerbyd masnachol	1 lle i bob 3 staff amhreswyl ac 1 lle ar gyfer pob 5m <sup>2</sup> o fan cyhoeddus gan gynnwys lle gweini bwyd
Bwytai	1 lle i gerbyd masnachol	1 lle ar gyfer pob 3 staff amhreswyl ac 1 lle ar gyfer pob 7m <sup>2</sup> o fan bwyta
Caffis a Bwytai Gyrru Trwodd (gweler y Nodyn*)	1 lle i gerbyd masnachol	lle i bob 3 staff amhreswyl ac 1 lle i bob 14m <sup>2</sup> o fan bwyta (neu ran ohoni)
Bwyd Poeth i Fynd Allan	1 lle i gerbyd masnachol	1 lle ar gyfer staff amhreswyl a digon o barcio ar y stryd ar gyfer cwsmeriaid gerllaw
Caffis gyrwyr lorïau	1 lle i gerbyd masnachol	1 lle i bob 3 staff amhreswyl ac 1 lle i gerbyd masnachol i bob 2 sedd

Nodyn\*- Mae'n rhaid i fwytai, gan gynnwys cyfleusterau gyrru trwodd ar gyfer archebu a chasglu bwyd yn y car, gael mynediad ar wahân ar gyfer hyn a darparu o leiaf 6 lle aros.

<b>Sefydliadau Cymunedol</b>		
Y Math o Ddatblygiad	Gweithredol	Anweithredol
Ysbytai*	Cerbydau hanfodol yn ôl y gofyn	2.5 lle ar gyfer pob gwely
Canolfannau Iechyd a Meddygfeydd	1 lle ar gyfer pob ymarferydd	1 lle ar gyfer pob 3 staff atodol a 3 lle ar gyfer pob ymarferydd
Eglwysi a Lleoedd Addoli	1 lle i gerbyd masnachol	1 lle ar gyfer pob 10 sedd neu 1 lle ar gyfer pob 8m <sup>2</sup> o ofod gweddio
Capeli Gorffwys	3 lle i gerbyd masnachol	Fel Eglwysi, ac yn y blaen
Parlyrau Angladd	3 lle i gerbyd masnachol	1 lle ar gyfer pob 2 aelod o staff

Canolfannau Hamdden Cyhoeddus	1 lle i gerbyd masnachol	1 lle ar gyfer pob 2 ddefnyddiwr cyfleuster ac 1 lle ar gyfer pob 3 gwylwr
Clybiau Ffitrwydd, Clybiau Hamdden a Chlybiau Chwaraeon**	1 lle i gerbyd masnachol	1 lle ar gyfer 2 ddefnyddiwr y cyfleuster
Marinas	1 lle i gar a threlar	1 lle ar gyfer pob angorfa
Llyfrgelloedd	1 lle i gerbyd masnachol	1 lle ar gyfer pob 45m <sup>2</sup>

\* - Bydd lefel y ddarpariaeth hon yn briodol ar gyfer ysbytai dwys ac ysbytai cymdogaeth. Bydd lefel ddarpariaeth is yn dderbyniol ar gyfer pob math o ysbyty arall.

\*\* - Rhaid asesu cyfleusterau bar adeilad clwb ac adnoddau bwyty ar wahân bob amser.

<b>Sefydliadau Addysgol</b>		
Y Math o Ddatblygiad	Gweithredol	Anweithredol
Meithrinfeydd Dydd a <i>Creches</i> (adeilad newydd)	1 lle i gerbyd masnachol	1 lle ar gyfer pob 2 staff amser llawn
Meithrinfeydd Dydd a <i>Creches</i> (eiddo wedi ei addasu)	Wedi ei gynnwys yn y gofyniad anweithredol	1 lle ar gyfer pob 2 staff amser llawn
Ysgolion Meithrin/Babanod/Cynradd	1 lle i gerbyd masnachol	1 lle ar gyfer pob athro a 3 lle i ymwelwyr, parcio bysiau yn ôl y gofyn
Ysgolion Uwchradd	1 lle i gerbyd masnachol	1 lle ar gyfer pob athro, 1 lle ar gyfer pob 2 staff atodol, 1 lle ar gyfer pob 20 myfyriwr 17 oed + a 3 lle i ymwelwyr. Parcio bysiau yn ôl y gofyn.
Colegau Addysg Bellach/Uwch	1 lle i gerbyd masnachol	1 lle ar gyfer pob athro, 1 lle ar gyfer pob 2 staff atodol, 1 lle ar gyfer pob 8 myfyriwr a 5 lle i ymwelwyr

## 6.2 Parth Parcio 2

6.21 Mae Parth Parcio 2 yn cynnwys bob anheddiad yn ardaloedd cefn gwlad Sir Ddinbych, h.y. pentrefi, pentrefannau ac adeiladau unigol mewn cefn gwlad agored. Ac eithrio adeiladau mewn cefn gwlad agored, mae'r aneddiadau hyn naill ai wedi'u hamlinellu gan derfyn datblygu (polisi RD1 y CDLI) neu ardal chwilio (polisi BSC6 y CDLI) ar fapiau cynigion y CDLI.

6.22 Efallai bod gan yr aneddiadau hyn nifer fechan o gyfleusterau lleol o fewn pellter cerdded. Mae angen teithio yn defnyddio moduron ar gyfer y mwyafrif o deithiau. Mae amlder y gwasanaethau cyhoeddus yn llai nag un yr awr a hynny ddim ond i un ganolfan leol. Efallai nad oes prinder o dir ar gyfer darpariaeth barcio o fewn y safle ond mae'r system briffyrdd gyfagos yn cynnig ychydig o gyfleoedd i barcio ceir.

6.23 Ceir nodiadau ar gyfer y gwahanol fathau o ddatblygiad yn Atodiad 2.

<b>Preswyl: Adeiladau Newydd ac Addasiadau</b>			
Y Math o Ddatblygiad	Preswylwyr	Ymwelwyr	
- fel y diffinnir ar gyfer Parth Parcio 1 -			
<b>Swyddfeydd – Dosbarth Defnydd B1 Busnes, Dosbarth A2 Gwasanaethau Ariannol a Phroffesiynol</b>			
Datblygiad	Gofynion	Datblygiad	Gofynion
Swyddfeydd (< 1000m <sup>2</sup> )	1 lle i bob 25m <sup>2</sup>	Swyddfeydd (> 1000m <sup>2</sup> )	1 lle i bob 40m <sup>2</sup>
<b>Siopau (gan gynnwys Archfarchnadoedd ac Uwchfarchnadoedd)</b>			
Y Math o Ddatblygiad	Gweithredol	Anweithredol	
Siopau (< 200m <sup>2</sup> )	1 lle i gerbyd masnachol	1 lle i bob 60m <sup>2</sup>	
Siopau ac archfarchnadoedd bychain (201m <sup>2</sup> - 1,000m <sup>2</sup> )	2 le i gerbydau masnachol	1 lle i bob 20m <sup>2</sup>	
<b>Warysau Adwerthu a Garejys</b>			
Y Math o Ddatblygiad	Gweithredol	Anweithredol	
Cyflenwyr Adeiladwyr (Masnach ac Adwerthu)	3 lle i gerbydau masnachol	1 lle i bob 80m <sup>2</sup> a 10% o'r arwynebedd llawr gros	
Marchnadoedd Awyr Agored ac Arwerthiannau Cist Car	1 lle i bob parcio ar gyfer pob stondin	1 lle y 30m <sup>2</sup> o gyfanswm arwynebedd y stondin gan gynnwys yr ardal i gerddwyr symud o gwmpas	
Garejys	1 lle car/lorri ar gyfer pob cilfach gwasanaethu car/lori	2 le car/lori ar gyfer pob bae gwasanaethu	
Gorsafoedd Gwasanaethu (egsôsts, MoT, teiars ayyb)	1 lle lori a 20% o'r arwynebedd llawr gros	2 le car/lori ar gyfer pob bae gwasanaethu	
Gorsafoedd Petrol	1 lle ar gyfer tancer petrol	4 Lle at ddefnydd atodol (e.e. golchydd ceir awtomatig)	
Adeilad Gwerthu Ceir	1 lle ar gyfer cludydd ceir	1 lle ar gyfer pob 50m <sup>2</sup> o ardal adwerthu (tu fewn a'r tu allan)	
Adeilad Gwerthu Beiciau Modur	1 lle i gerbyd masnachol	1 lle ar gyfer pob 50m <sup>2</sup> o ardal adwerthu (y tu fewn a'r tu allan)	
Ysgolion Gyrru Hurio Preifat/Hurio Cerbydau Tacsis Trwyddedig	1.25 lle ar gyfer pob cerbyd sy'n cael ei weithredu	1 lle ar gyfer bob 3 staff atodol	
<b>Diwydiant a Warysau Diwydiannol (gan gynnwys Dosbarthiadau Defnydd B2 a B8)</b>			
Y Math o Ddatblygiad	Gweithredol	Anweithredol	
Diwydiant Bach (< 100m <sup>2</sup> )	1 lle ar gyfer fan	1 lle	
Diwydiant Bach (< 235m <sup>2</sup> )	1 lle ar gyfer fan	2 le	
Diwydiant	gweler y Nodyn*	1 lle i bob 120m <sup>2</sup>	
Warysau Diwydiannol	gweler y Nodyn*	1 lle i bob 140m <sup>2</sup>	
Warysau Storio	1 lle masnachol ar gyfer bob 500m <sup>2</sup>	Dim	

Nodyn\* - Gofynion gweithredol:

Arwynebedd Llawr Gros (m <sup>2</sup> )	Lleiafswm (m <sup>2</sup> )	Arwynebedd Llawr Gros (m <sup>2</sup> )	Lleiafswm (m <sup>2</sup> )	Arwynebedd Llawr Gros (m <sup>2</sup> )	Lleiafswm (m <sup>2</sup> )
100	70	500	100	1,001	150
250	85	1,000	150	2,000	200

Dylid ystyried fod lleiafswm yr ardal weithredol yn 10% o Arwynebedd Llawr Gros sy'n uwch na 2,000m<sup>2</sup>.



<b>Mannau Adloniant</b>		
Y Math o Ddatblygiad	Gweithredol	Anweithredol
Canolfannau Chwarae Plant	1 lle i bob 3 aelod o staff	1 lle i bob 15m <sup>2</sup> o ardal chwarae
Neuaddau Ymgynnull (Masnachol) e.e. Neuadd Bingo	1 lle i gerbyd masnachol	1 lle i bob 8m <sup>2</sup>
Neuaddau Ymgynnull (Cymdeithasol) e.e. Clwb heb Drwydded, Canolfan Gymunedol	1 lle i gerbyd masnachol	1 lle i bob 10m <sup>2</sup>

### **Gwestai a Bwytai**

Y Math o Ddatblygiad	Gweithredol	Anweithredol
Gwestai	1 lle i gerbyd masnachol	1 lle i bob 3 staff amhreswyl ac 1 lle ar gyfer pob ystafell wely
Tafarndai a Chlybiau Trwyddedig	1 lle i gerbyd masnachol	1 lle i bob 3 staff amhreswyl ac 1 lle ar gyfer pob 3m <sup>2</sup> o fan cyhoeddus gan gynnwys lle gweini bwyd
Y Math o Ddatblygiad	Gweithredol	Anweithredol
Bwytai	1 lle i gerbyd masnachol	1 lle ar gyfer pob 3 staff amhreswyl ac 1 lle ar gyfer pob 7m <sup>2</sup> o fan bwyta
Caffis a Bwytai Gyrru Trwodd (gweler y Nodyn*)	1 lle i gerbyd masnachol	1 lle i bob 3 staff amhreswyl ac 1 lle i bob 14m <sup>2</sup> o fan bwyta (neu ran ohoni)
Bwyd Poeth i Fynd Allan	1 lle i gerbyd masnachol	1 lle ar gyfer staff amhreswyl a digon o barcio ar y stryd ar gyfer cwsmeriaid gerllaw
Caffis gyrrwr lorïau	1 lle i gerbyd masnachol	1 lle i bob 3 staff amhreswyl ac 1 lle i gerbyd masnachol i bob 2 sedd

Nodyn\* - Mae'n rhaid i fwytai, gan gynnwys cyfleusterau gyrru trwodd ar gyfer archebu a chasglu bwyd yn y car, gael mynediad ar wahân ar gyfer hyn a darparu o leiaf 6 lle aros.

### **Sefydliadau Cymunedol**

Y Math o Ddatblygiad	Gweithredol	Anweithredol
- fel y diffinnir ar gyfer Parth Parcio 1 -		

### **Sefydliadau Addysgol**

Y Math o Ddatblygiad	Gweithredol	Anweithredol
Meithrinfeydd Dydd a Creches (adeilad newydd)	1 lle i gerbyd masnachol	1 lle ar gyfer pob 2 staff amser Llawn
Meithrinfeydd Dydd a Creches (eiddo wedi ei addasu)	Wedi ei gynnwys yn y gofyniad anweithredol	1 lle ar gyfer pob 2 staff amser Llawn
Ysgolion Meithrin/Babanod/Cynradd	1 lle i gerbyd masnachol	1 lle ar gyfer pob athro, 1 lle ar gyfer pob 2 staff atodol a 3 lle i ymwelwyr,
Ysgolion Uwchradd	1 lle i gerbyd masnachol	1 lle ar gyfer pob athro, 1 lle ar gyfer pob 2 staff atodol, 1 lle ar gyfer pob 10 myfyriwr 17 oed + a 3 lle i ymwelwyr. Parcio bysiau yn ôl y gofyn.
Colegau Addysg Bellach/Uwch	1 lle i gerbyd masnachol	1 lle ar gyfer pob athro, 1 lle ar gyfer pob 2 staff atodol, 1 lle ar gyfer pob 5 myfyriwr a 5 lle i ymwelwyr

## 7 Mynediad i bobl anabl

7.1 Mae Deddf Cydraddoldeb 2010 yn diogelu pobl rhag gwahaniaethu yn y gweithle ac yn y gymdeithas ehangach. Bellach, mae rhaid i bob adeilad cyhoeddus fod yn hygyrch i bobl anabl ynghyd â darparu cyfleusterau ar gyfer bobl anabl. Yn ogystal, mae gofynion y Ddeddf hefyd yn berthnasol i ystod eang o adeiladau, gan gynnwys swyddfeydd, siopau, canolfannau hamdden, neuaddau eglwys a chyfleusterau addysg. Gellir cael rhagor o wybodaeth a chyfarwyddyd yn y ddogfen 'Inclusive Mobility' a gyhoeddwyd gan yr Adran Drafnidiaeth yn 2005.

7.2 Mae'n rhaid i ddatblygwyr roi ystyriaeth briodol i'r agweddau a ganlyn, sy'n bwysig i bobl anabl.

- A. Arwyddo llwybrau cerddwyr – ar ôl sefydlu'r lleoliad mwyaf cyfleus ar gyfer parcio cerbydau pobl anabl, mae'n hanfodol fod gan ddatblygwyr gynllun gosod arwyddion clir i ddangos y mynedfeydd priodol ar gyfer pobl anabl ac yna'i weithredu.
- B. Dylai graddiant unrhyw ramp fod cyn lleied ag y bo modd. Darperir rhagor o gyfarwyddyd yn Rheoliadau Adeiladu 2000 (fel y'i diwygiwyd) Rhan M ac yn 'Accessibility By Design - A Standard Guide' a gyhoeddwyd gan Reolaeth Adeiladu Awdurdodau Lleol Cymru. Dylai datblygwyr ystyried yn ofalus iawn lefelau manau parcio a lefelau llawr gorffenedig perthnasol yn ystod cam cynnar eu cynllunio, fel bod llwybr gwastad neu bron a bod yn wastad (llai na 5% fyddai orau) ar gael rhwng y lle parcio a'r adeilad, os yw hynny'n bosibl.
- C. Mae'r anhawster a achosir i bobl anabl gael mynediad i adeilad wedi ei gynnwys yn 'Inclusive Mobility' ond gall oedi wrth agor drysau ac yn y blaen achosi annifyrrwch mawr ac felly dylai'r datblygwr ystyried gosod canopi wedi'i ddylunio ar gyfer defnydd pobl anabl dros fynedfeydd.

7.3 Ar gyfer bobl ag anabledau, argymhellir fod y lleoedd parcio wedi eu lleoli yn briodol, o fewn 50 metr o'r cyfleuster sy'n cael ei wasanaethu gan y maes parcio fyddai orau, a'u bod yn ddigonol o ran eu maint a'u nifer.

7.4 Y cymesurau a argymhellir ar gyfer lleoedd deiliaid Bathodyn Glas yw:

- Ar gyfer meysydd parcio yn gysylltiedig ag eiddo cyflogaeth presennol: 2% o gyfanswm niferoedd parcio, gydag o leiaf un lle parcio.
- Ar gyfer meysydd parcio yn gysylltiedig ag eiddo cyflogaeth newydd: Dylid dynodi 5% o gyfanswm nifer lleoedd yn y meysydd parcio (i gynnwys gweithwyr ac ymwelwyr)
- Ar gyfer meysydd parcio yn gysylltiedig â manau siopa, hamdden neu gyfleusterau adloniant a manau ar agor i'r cyhoedd: Dylid dynodi 6% o gyfanswm nifer y lleoedd parcio (i gynnwys gweithwyr ac ymwelwyr)

- Ar gyfer meysydd parcio sy'n gysylltiedig â gorsafoedd rheilffordd:  
O leiaf un lle parcio ar gyfer pob gweithiwr rheilffordd sy'n yrrwr anabl ynghyd â:
  - Ar gyfer maes parcio a llai nag 20 lle, un lle ar gyfer pobl anabl
  - Ar gyfer maes parcio gyda 20 i 60 lle parcio, dau lle ar gyfer pobl anabl
  - Ar gyfer maes parcio gyda 61 to 200 lle, tri lle ar gyfer pobl anabl
  - Ar gyfer maes parcio gyda mwy na 200 o leoedd, 4% o gyfanswm nifer y lleoedd parcio a phedwar lle ar gyfer pobl anabl yn ychwanegol at hynny.

#### 7.5 **Nodiadau mewn perthynas â'r safonau parcio ar gyfer modurwyr anabl**

- Os mai dim ond 1 lle sydd ei angen fel rhan o gyfanswm y ddarpariaeth barcio weithredol neu anweithredol, rhaid i'r cynllun gydymffurfio â'r gofynion ar gyfer parcio i fodurwyr anabl (gweler Atodiad 3).
- Cynhwysir nifer y lleoedd parcio sydd eu hangen ar gyfer gweithwyr anabl yng nghyfanswm y nifer sy'n ofynnol ar gyfer parcio anweithredol. Fodd bynnag, rhaid darparu o leiaf un lle parcio ar gyfer pobl anabl.
- Os nad oes gofyn am leoedd parcio anweithredol, bydd y Cyngor yn annog datblygwyr i ddarparu man disgyn ar gyfer pobl anabl ar dir cadarn a gwastad, yn agos i brif fynedfa'r adeilad.

7.6 Dylid marcio cilfachau parcio oddi ar y stryd ar gyfer pobl anabl, â llinellau melyn a symbol cadair olwyn melyn yn y lle parcio. Dylid gosod arwydd, neu arwyddion, wrth fynedfa'r maes parcio i gyfeirio modurwyr anabl i leoedd parcio penodol, a fydd, os nad yw'n faes parcio dan do, hefyd yn arwyddion uwch ar ben y cilfachau parcio wedi eu neilltuo. Dylai arwyddion y tu mewn i'r maes parcio ddangos y ffordd fwyaf cyfleus i'r cyfleusterau sy'n cael eu gwasanaethu gan y maes parcio, a'r pellter at y cyfleusterau hynny. Dylai'r marciau gydymffurfio â Safon Prydain BS8300:2001 'Design of buildings and their approaches to meet the needs of disabled people - Code of Practice'

7.7 Dylid marcio cilfachau parcio pobl anabl ar y stryd gan arwyddion a'u marcio gan gydymffurfio'n llawn â Rheoliadau Arwyddion Traffig a Chyfarwyddiadau Cyffredinol (1994). Dylai pob cilfach fod ag arwydd wedi ei godi ar ben y gilfach is sicrhau petai dail neu eira yn cuddio marciau'r ffordd, bod pwrpas y gilfach yn amlwg o hyd.

Ffigwr 1 Dulliau gwahanol o drefnu lleoedd parcio i'r anabl

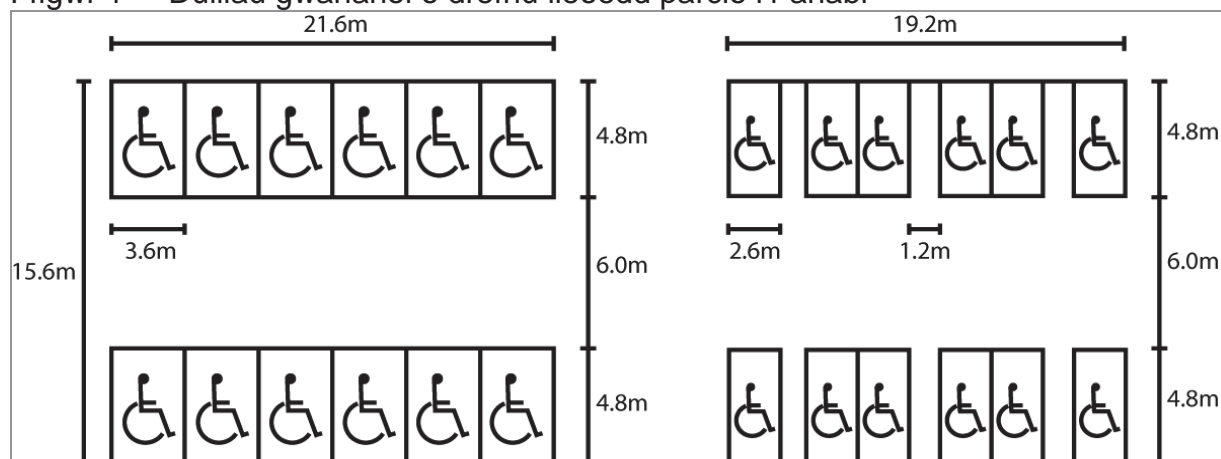

## 8 Safonau parcio ar gyfer beics

- 8.1 Dylid gosod lleoedd parcio beiciau mewn man diogel a chyfleus. Dylid gofalu nad yw'r cyfleusterau parcio beiciau wedi'u gosod mewn man lle gallant rwystro cerddwyr, pobl anabl ac yn enwedig pobl â nam ar eu golwg. Dylid gosod arwyddion priodol i ddangos lleoliad parcio tymor byr ar gyfer beiciau.
- 8.2 Oherwydd diogelwch, dylid lleoli cyfleusterau parcio beiciau mewn ardaloedd sy'n weladwy ac felly'n caniatáu goruchwyllo anffurfiol. Mewn rhai amgylchiadau efallai bydd angen gwella hyn trwy ddefnyddio teledu cylch caeedig neu gamau diogelwch eraill.
- 8.3 Dyluniad cyfleusterau parcio beiciau. Standiau Sheffield (bariau dur siâp n wedi eu gyrru i mewn i'r ddaear) yw'r gorau ar gyfer parcio tymor byr. Dylent fod:
- yn 750mm o ran uchder, yn 700mm o ran hyd ac o leiaf 250mm i mewn i'r ddaear;
  - rhaid cael o leiaf 800mm rhyngddynt;
  - wedi eu gorchuddio â phowdr polyester, wedi ei liwio i gyd-fynd â ddrefn stryd neu adeiladau presennol (neu, fel arall, wedi'u peintio'n ddu), ac
  - wedi eu gwarchod rhag yr elfennau gan fur, lloches neu ganopi.
- 8.4 Gellir hefyd defnyddio dolennau wedi eu gosod mewn waliau ac adeiladau, mewn mannau lle mae lle yn brin a lle na ellir cynnwys standiau Sheffield. Dylid dod i'r rhain bob 1.8m a 750mm uwchben lefel y ddaear.
- 8.5 Dylai pob datblygiad preswyl fod yn hygyrch i feiciau a dylid ystyried lleoedd cadw beiciau wrth ddylunio anheddau. Mewn amgylchiadau priodol, efallai gellir darparu cyfleusterau cymunedol cyfleus. Mae canllawiau ar y pwnc hwn ar gael yn y Llawlyfr Strydoedd.
- 8.6 Mae clystyrau bychain o gyfleusterau parcio beic yn well na chompownd mawr canolog. Dylid lleoli'r holl standiau fel nad ydych yn rhwystro neu'n peryglu cerddwyr, yn enwedig cerddwyr dall neu gyda nam ar eu golwg a defnyddwyr cadeiriau olwyn. Efallai bydd angen bolardiau wedi eu peintio



gyda streipiau i roddi amddiffyniad ychwanegol yn hyn o beth. Efallai hefyd y bydd angen amgáu mannau parcio beiciau gyda marciau cyffyrddadwy.

- 8.7 Ni ddylai cyfleusterau parcio beiciau niweidio trefwedd na thirwedd yr ardal. Mewn Ardaloedd Cadwraeth a ger Adeiladau Rhestredig, dylid talu sylw arbennig i osod, dylunio a deunyddiau a ddefnyddir ar gyfer y cyfleusterau parcio. Bydd mesurau sy'n tynnu oddi wrth gymeriad neu leoliad Adeilad Rhestredig neu sy'n niweidio cymeriad Ardal Gadwraeth yn cael eu gwrthwynebu.
- 8.8 Mae canllawiau pellach ar ddylunio mannau parcio beiciau ar gael yn Nhaflen yr Adran Gludiant: "Traffic Advisory Leaflet 5/02 "Key Elements of Cycle Parking" ac ar Daflen Wybodaeth Sustrans FF37 "Cycle Parking".
- 8.9 Ar gyfer gweithredu'r safonau a ganlyn, tybir mai dimensiwn nodweddiadol beic yw 1.8m x 0.6m. Nid oes unrhyw wahaniaeth rhwng y gwahanol barthau parcio. Dylid darparu o leiaf 1 lle ar gyfer bob math o ddatblygiad.

#### 8.10 Safonau Lleiaf Parcio Beiciau

Mathau o Ddefnydd Tir	Nifer y Mannau sy'n Ofynnol
<b>Siopau</b>	
Siopau hwylustod bychain	1 i bob 100m <sup>2</sup> (neu ran ohono)
Archfarchnadoedd bwyd	1 i bob 150m <sup>2</sup> (neu ran ohono)
Adwerthu difwyd	1 i bob 200m <sup>2</sup> (neu ran ohono)
Banciau, cymdeithasau adeiladau, siopau betio	1 i bob 60m <sup>2</sup> (neu ran ohono)
Allfannau bwyd a diod	1 i bob 60m <sup>2</sup> (neu ran ohono)
<b>Defnyddiau Diwydiannol</b>	
Swyddfeydd gweinyddol, ymchwil a defnydd datblygu	1 i bob 350m <sup>2</sup> (neu ran ohono)
Defnyddiau diwydiannol cyffredinol	1 i bob 500m <sup>2</sup> (neu ran ohono)
Defnydd storio a dosbarthu	1 i bob 1,000m <sup>2</sup> (neu ran ohono)
<b>Defnyddiau Preswyl</b>	
Gwestai a thai aros	1 i bob 10 gwely ar gyfer gwesteion
Cartrefi gofal preswyl, cartrefi nyrsio ac ysbytai	1 i bob 10 gweithiwr
Ysgolion preswyl, colegau preswyl a chanolfannau hyfforddi preswyl	1 i bob 10 gweithiwr ac 1 i bob 5 myfyriwr
Tai annedd	Dim safon benodol. Fodd bynnag, efallai y bydd angen mannau parcio beiciau cyffredin hwylus a diogel dan amgylchiadau priodol (e.e. datblygiadau dwysedd uwch gyda lle parcio ceir cyfyngus, neu ddim darpariaeth o'r fath).
<b>Defnyddiau Cymunedol</b>	
Ysgolion cynradd ac uwchradd	4 i bob ystafell ddosbarth
Colegau chweched dosbarth ac Addysg Bellach	1 i bob 35m <sup>2</sup>
Canolfannau meddygol ac iechyd	2 i bob ystafell ymgynghori
<b>Defnyddiau Hamdden</b>	
Orielau celf, amgueddfeydd a llyfrgelloedd	1 i bob 150m <sup>2</sup>
Sinemâu, canolfannau hamdden, neuaddau bingo, neuaddau cyngerdd	1 i bob 75m <sup>2</sup>

## 9 Safonau parcio beiciau modur

- 9.1 Dylid lleoli manau parcio beiciau modur mewn man diogel a chyfleus lle nad yw cerbydau eraill yn gallu dod ar draws na rhwystro'r ardal barcio beiciau modur.
- 9.2 Mae beiciau modur yn tueddu i gael eu dwyn. Felly dylid lleoli parciau beiciau modur mewn ardaloedd sy'n weladwy oherwydd rhesymau diogelwch, ac felly'n caniatáu eu goruchwyllo'n anffurfiol. Dylid osgoi waliau uchel o'u cwrpas a llwyni oherwydd gallant fod yn orchudd ar gyfer lladron. Mewn rhai amgylchiadau efallai bydd angen teledu cylch caeedig neu gamau diogelwch eraill. Dylid lleoli'r cyfleusterau hyn lle ni ellir defnyddio cerbydau mwy, fel faniau, i ddwyn beiciau modur.
- 9.3 Mae'n rhaid darparu manau angori cadarn i gloi'r beiciau modur, ond mae'n rhaid eu dylunio fel eu bod yn gallu cymryd ystod eang o faint olwynion beiciau modur, ond ddim yn galluogi lladron i'w lefro'n hawdd na defnyddio torwyr bolltau nac offer arall a fydd yn cael ei ddefnyddio i'w dwyn. Dylid gofalu hefyd nad yw'r cyfleusterau cloi yn creu perygl baglu i gerddwyr, pobl anabl ac yn enwedig i bobl â nam ar eu golwg.
- 9.4 Byddai parcio dan do ar gyfer beiciau modur o fudd i'r beicwyr, yn enwedig ar gyfer parcio tymor hir, yn ogystal â chyflenwad o finiau sbwriel cyfleus oherwydd ychydig o le sydd gan y beicwyr i gario eitemau ychwanegol. Mae hefyd yn bwysig ystyried darparu loceri i gadw dillad a helmedau amddiffynnol y beicwyr.
- 9.5 Mae hyd beiciau modur yn gyffredinol yn llai wrth eu parcio, oherwydd bydd yr olwyn blaen y cael ei throï i'w safle cloi. Mae'r hyd a lled effeithiol yn amrywio rhwng oddeutu 1600mm i 2300mm (hyd) a 650mm i 900mm (lled). Argymhellir 2.8m x 1.3m fel maint cilfach .
- 9.6 Ystyriaeth ychwanegol yw beicwyr anabl. Awgrymir darparu ar gyfer beicwyr anabl trwy ddarparu cilfachau wedi eu marcio'n benodol, neu gilfachau mwy. Bydd unrhyw feiciwr gyda symudedd llai a gwannach yn cael budd o le ychwanegol i osod eu hunain wrth ochr eu beiciau wrth droi neu wrth fynd arno.
- 9.7 Ni ddylid wynebu cilfachau parcio beiciau modur gyda defnyddiau bitwmen oherwydd mae'n gallu toddi mewn tywydd poeth, gan achosi i le'r beic modur suddo a'r beic i droi drosodd. Byddai arwynebeddau concrit yn osgoi'r broblem hon. Mae canllawiau pellach i'w cael yn y Llawlyfr Strydoedd.
- 9.8 Nid oes unrhyw wahaniaethu rhwng gwahanol barthau parcio o ran gofynion parcio beiciau modur mewn datblygiadau newydd. Os nad oes unrhyw ofyn am y ddarpariaeth ar gyfer parcio ceir ni fydd angen lleoedd i barcio beiciau modur ychwaith.

Y Math o Ddatblygiad	Darpariaeth Parcio Beiciau Modur
Pob dosbarth datblygiad	5% o ddarpariaeth parcio ceir

## 10 Tirweddu

- 10.1 Dylid defnyddio planhigion mewn maes parcio i dorri ar undonedd yr ardal palmant ac er mwyn diffinio neu guddio cilfachau parcio, ac i ddarparu nodweddion gweledol. Ystyrir bod tirweddu yn rhan hanfodol o ddylunio ardaloedd parcio ac nid rhywbeth wedi ei ychwanegu ar ôl hynny. Dylai glaswellt, planhigion gorchuddio tir, llwyni a choed sy'n cael eu defnyddio mewn meysydd parcio allu gwrthsefyll llygredd ac ni ddefnyddio coed gyda chwymp dail mawr na ffrwythau na changhennau sydd yn syrthio. Dylid osgoi y rhan fwyaf o rywogaethau pisgwydden, gwallt y forwyn a chastanwydden. Dylid gofalu nad yw'r plannu yn cuddio gweledd ar gyffyrdd nac yn amharu ar warchod y safle.
- 10.2 Dylai'r planhigion gyd-fynd â chymeriad lleol a'i lystyfiant gan ddefnyddio rhywogaethau brodorol yn ogystal â rhywogaethau addurniadol. Dylid hefyd ystyried beth fydd uchder a lled y planhigion mewn blynyddoedd a sut fyddant yn effeithio ar strwythurau gerllaw. Dylid osgoi defnyddio planhigion lle bydd sbwriel yn casglu ynddynt a dylid ystyried sut i'w cynnal yn y dyfodol.
- 10.3 Mae canllaw defnyddiol ar gyfer dewis rywogaethau ar gael ar wefan a luniwyd gan y Horticultural Trades Association ynghyd â'r Landscape Institute yn [www.plantspec.org.uk](http://www.plantspec.org.uk).
- 10.4 Mewn rhai amgylchiadau, efallai bydd tirlunio caled yn fwy priodol er enghraifft blociau concrit, briciau, slabiau palmentydd a cherrig bychain. Mae dewis helaeth o ddefnyddiau wynebu ar gael ar gyfer meysydd parcio. Mae dewis pa un i ddefnyddio mewn sefyllfa benodol yn dibynnu ar ddwysedd y defnydd a ddisgwylir, sut fydd y maes parcio'n edrych a faint o arian sydd ar gael ar gyfer gosod a chynnal a chadw.
- 10.5 Dylai dylunio a thirweddu meysydd parcio ystyried y cyngor yng nghanllawiau asesu cynllun parcio diogelach 'Park Mark' y Gymdeithas Prif Swyddogion Heddlu, yn ogystal â gofynion mwy cyffredinol Polisi Cynllunio Cymru a'r Nodyn Canllawiau Technegol 12: Dylunio (TAN12).

## 11 Cysylltiadau / Ffynonellau

Tîm Rheolaeth Datblygu a  
Chydymffurfio Cynllunio  
Cyngor Sir Ddinbych  
Caledfryn  
Ffordd y Ffair  
Dinbych  
LL16 3RJ

Ffôn: 01824 706727  
Ebost: [planning@denbighshire.gov.uk](mailto:planning@denbighshire.gov.uk)

Tîm Polisi Cynllunio a Gwarchod y  
Cyhoedd Cyngor Sir Ddinbych  
Caledfryn  
Ffordd y Ffair  
Dinbych  
LL16 3RJ

Ffôn: 01824 706916  
Ebost: [ldp@denbighshire.gov.uk](mailto:ldp@denbighshire.gov.uk)

CSS Cymru – Cymdeithas Syrfewyr Sirol Cymru: Safonau Parcio Cymru 2008

Cynllun Datblygu Lleol Sir Ddinbych 2006 – 2021, thema CDLI: Cyflawni Mynediad Hygyrch, mabwysiadwyd yn 2013

Cynllun Datblygu Unedol Sir Ddinbych 1996 – 2011, Cyfarwyddyd Cynllunio Ategol Nodyn 21: Gofynion Parcio Mewn Datblygiadau Newydd, 2004

Yr Adran Drafnidiaeth: Inclusive Mobility (2005)

Llywodraeth Cymru, ~~Polisi Cynllunio Cymru (Argraffiad 5), Tachwedd 2012~~  
**Polisi Cynllunio Cymru (Rhifyn 6), Chwefror 2014**



## Atodiad 1 - Diffiniadau

- A1.1 *Lle Parcio Gweithredol* - Digon o le i ganiatáu i'r uchafswm o gerbydau o ran nifer a maint sy'n debygol o wasanaethu'r datblygiad ar unrhyw adeg benodol ac i symud yn rhwydd ac aros i lwytho a dadlwytho heb achosi anghyfleustra i gerbydau a cherddwyr ar y briffordd gyhoeddus neu ddefnyddwyr eraill y safle.
- A1.2 *Lle Parcio Anweithredol* - Lle ar gyfer cerbydau nad ydynt o reidrwydd yn cael eu defnyddio ar gyfer gweithrediad yr eiddo.
- A1.3 *Lle Parcio Preswyl* - Yn cynnwys y lle sydd angen ar gyfer trigolion a lle ar gyfer ceir pobl sy'n ymweld â'r preswylwyr.
- A1.4 *Arwynebedd Llawr GROS* - Y safonau sy'n berthnasol i arwynebau llawr yw'r arwynebedd llawr GROS, h.y. yn cynnwys waliau allanol, ac eithrio lle mae'r testun yn nodi fel arall mewn perthynas â thafarndai, bwytai, caffis a mannau addoli.
- A1.5 *Estyniad neu Ddatblygu Adeiladau Presennol* - Unrhyw ddatblygiad a wneir o fewn fframwaith y Gorchymyn Datblygu Cyffredinol a Ganiateir (nad oes felly angen caniatâd cynllunio) yn amodol ar gyflawni'r gofynion parcio a amlinellir yn y ddogfen hon. Fodd bynnag, rhaid adleoli unrhyw le barcio a ddadleolir.
- A1.6 *Mynediad Cludiant Cyhoeddus* - Mae darpariaeth cludiant cyhoeddus yn cynnig y potensial o leihau'r defnydd o geir a lle bo hynny'n briodol dylid gwella lefel y ddarpariaeth hon drwy'r broses gynllunio ar gost y datblygyr.
- A1.7 *Dwysedd Cyflogaeth* – Aseswyd y safonau ar sail dwysedd arferol (manwerthu 19.5m<sup>2</sup> fesul gweithiwr; diwydiannol 35 - 45m<sup>2</sup> fesul gweithiwr, swyddfa 16.5m<sup>2</sup> fesul gweithiwr). Gellir trin amrywiadau o ran dwysedd yn ôl eu rhinweddau.
- A1.8 *Defnydd Tir* - at ddibenion gweithredu'r safonau parcio mae'r tabl canlynol yn amlinellu'r defnyddiau tir a nodir yng Ngorchymyn Cynllunio Gwlad a Thref (Dosbarthiadau Defnydd) 1987 a diwygiadau ers hynny.
- A1.9 Nid yw rhai defnyddiau yn y ddogfen hon yn perthyn i unrhyw Ddosbarth Defnydd penodol ac felly mae'n rhaid delio'n unigol â'r rhain (gweler sui generis) e.e. marchnadoedd awyr agored. Nid yw absenoldeb safonau parcio ar gyfer defnydd tir penodol yn golygu na fydd angen unrhyw ddarpariaeth parcio.
- A1.10 Mae Tabl 1 yn rhestru enghreifftiau o fathau o ddatblygiadau yn ôl dosbarthiad 'Gorchymyn Cynllunio Gwlad a Thref (Dosbarthiadau Defnydd) 1987 (fel y'i diwygiwyd)'.

Tabl A1: Enghreifftiau o ddefnyddiau tir yn ôl categori yng Ngorchymyn Cynllunio Gwlad a Thref (Dosbarthiadau Defnydd) 1987 (fel y'i diwygiwyd)

Dosbarthiadau Defnydd yng Ngorchymyn 1987	Defnyddiau Tir mewn Canllawiau Parcio
Dosbarth A1: Siopau	Siopau, Archfarchnadoedd ac Uwchfarchnadoedd; Manwerthu Warws (Talu a Chludo)
Dosbarth A2: Gwasanaethau Ariannol a Phroffesiynol	Swyddfeydd (dim ond mewn achosion lle darperir eiddo'n bennaf ar gyfer aelodau o'r cyhoedd sy'n ymweld)
Dosbarth A3: Bwyd a Diod	Bwytai, Tafarndai, Caffis, Cludiant, Clybiau Trwyddedig
Dosbarth B1: Busnes	Swyddfeydd (heblaw am rai yn A2 uchod) / Diwydiant Ysgafn
Dosbarth B2: Diwydiant Cyffredinol	Diwydiant
Dosbarth B8: Storio neu Ddosbarthu	Warysau Cyfanwerthu
Dosbarth C1: Gwestai a Hosteli	Gwestai
Dosbarth C2: Sefydliadau Preswyl	Cartrefi i'r Henoed, Plant, ac ati; Cartrefi Nyrsio; Ysbytai
Dosbarth C3: Anheddau	Tai a Fflatiau Pwrpas Cyffredinol a Thai Gwarchod
Dosbarth C1: Sefydliadau Amhreswyl	Canolfannau Iechyd, Meddygfeydd, Eglwysi, Ysgolion, Colegau Addysg Uwch ac Addysg Bellach; Llyfrgelloedd ac ati
Dosbarth D2: Ymgynnull a Hamdden	Canolfannau Hamdden; Clybiau Chwaraeon; Neuaddau Bingo

A1.11 Nid yw'r safonau wedi'u diffinio o ran Gorchymyn Dosbarthiadau Defnydd 1987 gan y byddai hyn yn golygu fod ystod eang o ddarpariaeth a argymhellir e.e. Mae busnesau Dosbarth B1 yn cynnwys rhai defnyddiau swyddfa a diwydiant. Byddai safon sy'n rhagweld y defnydd cyfnewidiol hwn yn eang iawn, ac felly, mae safonau ond yn cael eu rhoi ar gyfer defnydd tir penodol dan sylw e.e. defnydd swyddfa neu ddiwydiannol.

A1.12 O ystyried cyfnewidioldeb y defnyddiau efallai y bydd angen gosod cyfyngiadau ar ddatblygiadau o fewn y dosbarthiadau ehangach hyn er mwyn adlewyrchu'r gofynion parcio ceir.

A1.13 Yn ogystal, mae'r Cyngor yn cadw'r hawl i drin pob cais cynllunio ar sail eu rhinweddau yn ôl maint, natur, lleoliad, dwysedd, cyflogaeth a nodweddion creu traffig y datblygiad arfaethedig a'i effaith ar y rhwydwaith priffyrdd lleol a rhanbarthol.

A1.14 Er mwyn i'r awdurdod lleol dderbyn cynllun teithio a gyflwynir, mae'n bosibl y bydd angen paratoi Cytundeb Adran 106 i sicrhau cydymffurfiaeth barhaus â chynnwys y cynllun teithio.

## **Atodiad 2 – Nodiadau'n ymwneud â safonau parcio**

### **Nodiadau'n ymwneud â safonau parcio Preswyl**

- A2.1 Dylid darparu parcio cwrtil a garejis fel yr opsiwn parcio mwyaf diogel lle bynnag y bo modd, wedi'u lleoli wrth ymyl yr annedd yn ddelfrydol. Dylid osgoi blociau o garejis ymhellach i ffwrdd. Mae ond yn bosibl ystyried garejis yn lleoedd parcio os oes ganddynt arwynebedd mewnol clir, fel yr awgrymwyd gan y Fanyleb ar gyfer Strydoedd, mesuriadau o 6m x 3m ar gyfer garej sengl. Os oes angen mynediad i bobl anabl, rhaid cynyddu'r arwynebedd i 6m x 3.8m.
- A2.2 Ar gyfer datblygiadau lle darparwyd tystiolaeth glir i ddangos y bydd lefelau perchnogaeth ceir yn is na'r arfer, efallai y gellir cymryd agwedd fwy hyblyg tuag at lefydd parcio. Tystiolaeth dderbyniol o hyn fyddai trefniant contract gyda thenantiaid i sicrhau bod lefelau perchnogaeth ceir yn isel.
- A2.3 Mewn perthynas â chartrefi preswyl ar gyfer yr henoed a chartrefi nyrsio, rhaid darparu digon o le ymarferol yn agos at yr adeilad i alluogi mynediad a ffordd allan i ambiwlans heb orfod bacio.
- A2.4 Rhaid cynllunio lleoedd parcio ymwelwyr fel rhan annatod o unrhyw ddatblygiad lle mae angen ac mae'n rhaid ystyried anghenion yr anabl.

### **Nodiadau'n ymwneud â safonau parcio Swyddfa**

- A2.5 Nid oes rhaid i unrhyw ddatblygiad swyddfa a wneir o fewn fframwaith y Gorchymyn Datblygu Cyffredinol a Ganiateir (nad ydynt felly angen caniatâd cynllunio) gyflawni'r gofynion parcio a amlinellir yn y ddogfen hon. Fodd bynnag, rhaid adleoli unrhyw le barcio a ddadleolir.
- A2.6 Gellir rhoi ystyriaeth i lacio'r gofynion parcio mewn ardaloedd siopa ar gyfer y newid defnydd ar lawr gwaelod eiddo o Ddosbarth Defnydd A1 (siopau) i Ddosbarth Defnydd A2 (Gwasanaethau Ariannol a Phroffesiynol).

### **Nodiadau'n ymwneud â safonau parcio Siopa**

- A2.7 Er y gall 'parciau manwerthu' rannu lleoedd parcio, bydd yn dal i fod angen lefelau tebyg o barcio i siopau sengl mewn datblygiadau o'r fath, oherwydd y cyfnodau parcio hirach. Lle mae adeiladau presennol yn cael eu defnyddio ar gyfer sefydlu marchnad stondinau, bydd yr ymgeisydd yn nodi lleoliad ar gyfer darparu lleoedd parcio i ymwelwyr.
- A2.8 Nid oes rhaid i unrhyw ddatblygiad sy'n ymwneud â siopau ac a wneir o fewn fframwaith y Gorchymyn Datblygu Cyffredinol a Ganiateir (nad ydynt felly angen caniatâd cynllunio) gyflawni'r gofynion parcio a amlinellir yn y ddogfen hon. Fodd bynnag, rhaid adleoli unrhyw le barcio a ddadleolir.
- A2.9 Mae'r safon anweithredol yn cynnwys parcio ar gyfer staff. Yn ogystal â'r gofynion parcio gweithredol at ddibenion gwasanaethu, rhaid darparu digon o

le ychwanegol bob amser i ganiatáu i gerbydau gwasanaeth ddod i mewn a gadael cwrtíl ardal wasanaethu'r siop heb orfod bacio.

### **Nodiadau'n ymwneud â safonau parcio Warws Manwerthu a Garejys**

A2.10 Mae'r ystod o deithiau a gynhyrchir a'r galw am leoedd parcio mewn warysau manwerthu yn amrywio'n fawr. Gellir dosbarthu gofynion parcio y rhan fwyaf o fathau cyffredin o siopau yn ôl bandiau eang. Adlewyrchir hyn gan y gofynion yn y tabl.

Gofyniad Uchaf -	Siopau DIY
Gofynion amrediad canolig -	Siopau cyfarpar trydanol / nwy, dodrefn mewn pecynnau fflat
Gofynion isaf -	Siopau dodrefn wedi'u cydosod / carpedi, nwyddau'r cartref a hamdden

A2.11 Er y gall lleoedd parcio fod wedi'u rhannu mewn 'parciau manwerthu', bydd yn dal amgen lefelau tebyg o leoedd parcio i siopau unigol mewn datblygiadau o'r fath, oherwydd y cyfnodau parcio hirach.

A2.12 Lle mae adeiladau presennol yn cael eu defnyddio i sefydlu marchnad stondinau, bydd yr ymgeisydd yn nodi lleoliad ar gyfer darparu lleoedd parcio i ymwelwyr. Mae'r safon anweithredol yn cynnwys parcio ar gyfer staff. Gellir llacio gofynion parcio mewn canolfannau gwasanaeth cyflym, e.e. teiars, pibellau gwacáu, MOT ac ati. Os yw busnes gwerthu ceir yn cynnwys ardaloedd arddangos allanol, bydd angen lle parcio ychwanegol.

A2.13 Yn ogystal â'r gofynion parcio gweithredol at ddibenion gwasanaethu, rhaid darparu digon o le ychwanegol bob amser i ganiatáu i gerbydau gwasanaeth ddod i mewn a gadel cwrtíl ardal wasanaethu'r eiddo heb orfod bacio.

A2.14 Bydd siopau cyfleus mewn gorsafoedd petrol yn denu cwsmeriaid nad ydynt yn prynu petrol hefyd ac felly bydd angen lle parcio. Rhaid asesu'r gofyniad ychwanegol ar gyfer hyn ar gyfer siop fach.

### **Nodiadau'n ymwneud â safonau parcio Diwydiant / Warysau Diwydiannol**

A2.15 Dylai cerbydau allu dod i mewn a gadael y safle heb orfod bacio. Caniateir llacio'r rheolau ar gyfer gofod gweithredol pan wneir trefniadau gwasanaethu arbennig. Mae parcio ymwelwyr wedi'i gynnwys fel parcio anweithredol.

A2.16 Nid oes rhaid i unrhyw ddatblygiad warws diwydiannol a wneir o fewn fframwaith y Gorchymyn Datblygu Cyffredinol a Ganiateir (nad ydynt felly angen caniatâd cynllunio) gyflawni'r gofynion parcio a amlinellir yn y ddogfen hon. Fodd bynnag, rhaid adleoli unrhyw le barcio a ddadleolir.

A2.17 Diwydiannau uwch-dechnoleg yw cwmnïau sy'n arbenigo mewn arloesi technegol sydd fel arfer yn seiliedig ar fibrobrosesyddion. Os defnyddir yr adeiladau fel depos dosbarthu, rhaid darparu digon o le hefyd ar gyfer



cerbydau masnachol sy'n debygol o gael eu parcio yno dros nos.

### **Nodiadau'n ymwneud â safonau parcio Mannau Adloniant**

- A2.18 Yn ogystal â'r gofynion parcio gweithredol at ddibenion gwasanaethu, rhaid darparu digon o le ychwanegol bob amser i ganiatáu i gerbydau gwasanaeth ddod i mewn a gadael cwrtil ardal wasanaethu'r eiddo heb orfod bacio.

### **Nodiadau'n ymwneud â safonau parcio Gwestai a Bwytai**

- A2.19 Dylid asesu cyfleusterau ar gyfer rhai nad ydynt yn breswylwyr gan ddefnyddio'r categori priodol. Dylid defnyddio lwfans pan gaiff adnoddau eu rhannu. Mae'r amrywiaeth mewn gofynion parcio rhwng parthau'n caniatáu gwahaniaethu rhwng tafarndai 'gwledig' a thafarndai 'trefol' lle mae cyfran uwch o'u cwsmeriaid yn debyg o gerdded yno.
- A2.20 Nid oes rhaid i unrhyw ddatblygiad gwesty neu fwyty a wneir o fewn fframwaith y Gorchymyn Datblygu Cyffredinol a Ganiateir (nad ydynt felly angen caniatâd cynllunio) gyflawni'r gofynion parcio a amlinellir yn y ddogfen hon. Fodd bynnag, rhaid adleoli unrhyw le barcio a ddadleolir.
- A2.21 Gellir llacio'r gofyniad anweithredol am fwyty a chaffis mewn ardaloedd siopa sefydledig os gellir dangos eu bod yn 'atodol' i'r ardal siopa neu lle mae bwytai o'r fath yn cael eu defnyddio'n bennaf gyda'r nos pan fydd digon o leoedd parcio yn y cyffiniau. Fodd bynnag, rhaid darparu lle parcio digonol ar gyfer staff yn y cefn. (Nid yw hyn yn berthnasol i gaffis cludiant).
- A2.22 Yn ogystal â'r gofynion parcio gweithredol at ddibenion gwasanaethu, rhaid darparu digon o le ychwanegol bob amser i ganiatáu i gerbydau gwasanaeth ddod i mewn a gadael cwrtil ardal wasanaethu'r eiddo heb orfod bacio.

### **Nodiadau'n ymwneud â safonau parcio Cyfleusterau Cymunedol**

- A2.23 Bwriad yr ystod hon yw adlewyrchu gwahanol ddalgylchoedd eglwysi a manau addoli. Byddai angen darpariaeth is ar gyfer un sy'n gwasanaethu ardal leol nag un sy'n gwasanaethu ardal eang.
- A2.24 Rhaid ystyried darparu lle parcio i fysiau ac i barcio beiciau a beiciau modur lle y bo'n briodol. Yn ogystal â'r gofynion parcio gweithredol at ddibenion gwasanaethu, rhaid darparu digon o le ychwanegol bob amser i ganiatáu i gerbydau gwasanaeth ddod i mewn a gadael cwrtil ardal wasanaethu'r eiddo, lle bod un ar gael, heb orfod bacio.
- A2.25 Mae'r cyfeiriad at ymarferydd yn cynnwys doctor, deintydd, nyrs, ymwelwyr iechyd ac ati.

### **Nodiadau'n ymwneud â safonau parcio Sefydliadau Addysgol**

- A2.26 Yn ychwanegol i'r lle parcio anweithredol rhaid darparu lle ar gyfer codi a gollwng plant ysgol. Mewn perthynas â Meithrinfeydd Dydd mewn adeiladau wedi eu trawsnewid dylid ystyried a oes gofod digonol ar gael ar gyfer parcio

wrth ymyl y palmant (h.y. parcio heb ei gyfyngu). Dylid asesu hyn pan fod y feithrinfa'n llawn. Lle mae staff rhan amser yn cael eu cyflogi dylid eu crynhoi i'w niferoedd cyfwerth ag amser llawn.

A2.27 Mae profiad wedi dangos y bydd angen o leiaf 15 lle ar gyfer y rhan fwyaf o fathau eraill o ysgolion. Rhai o'r eithriadau i hyn yw ysgolion uwchradd arbenigol (e.e. crefyddol neu Gymraeg) gyda dalgylch eang lle gallai niferoedd is fod yn ddigonol, neu ysgolion mwy ym mhob categori lle gallai cynnydd sylweddol (hyd at 50) fod yn ddymunol. O ran bysiau, dylid darparu digon o leoedd oddi ar y stryd ar gyfer yr holl wasanaethau y mae gweithredwr yr ysgol newydd yn rhagweld y bydd yn eu cynnal ar gyfer disgyblion, ac eithrio bysiau gwasanaeth sy'n mynd heibio.

A2.28 Dylai'r ardal barcio gynnwys cyfleuster i gerbydau droi heb facio. Mewn amgylchiadau eithriadol, byddai ardal gylchredeg / droi i ffwrdd o ardaloedd cylchredeg disgybl yn dderbyniol.

A2.29 Diffiniadau o ysgolion at ddibenion y safonau hyn:

Meithrin	- mae grwpiau cyn oed ysgol 3 – 5 oed yn aml mewn eiddo preswyl wedi'u trosi
Babanod	- oed ysgol ffurfiol 3 i 7 oed
Cynradd	- ysgolion ar gyfer plant yn yr ystod 5 neu 7 i 11 oed
Uwchradd	- ystod 11 i 18 oed

Colegau Addysg Uwch ac Addysg Bellach - gan gynnwys colegau chweched dosbarth

A2.30 Rhaid cynnig darpariaeth addas i rieni allu gollwng / codi plant yn ôl amgylchiadau lleol ac unrhyw gynllun teithio i'r ysgol. Rhaid lleoli mannau gollwng plant fel nad ydynt yn peryglu diogelwch disgyblion sy'n cerdded neu'n beicio i'r ysgol.

### Atodiad 3 – Cynllun lleoedd parcio

A3.1 Mae Ffigur 2, isod, yn dangos yr isafswm maint ar gyfer lle parcio sengl, gyda gofynion ychwanegol ar gyfer defnyddwyr cadeiriau olwyn.

A3.2 Cerbydau Gyrwyr Anabl - Arwynebedd safonol lleoedd parcio ceir yw 4.8m x 3.6m. Mae hyn yn caniatáu symud o gerbyd i gadair olwyn. Gyda rhai cynlluniau gellir defnyddio lleoedd safonol ond rhaid cynnwys darpariaeth ychwanegol er mwyn i bobl anabl symud i'w cadeiriau olwyn. Rhaid darparu mynediad i'r cefn.

Ffigur A2 Isafswm maint lleoedd parcio un car

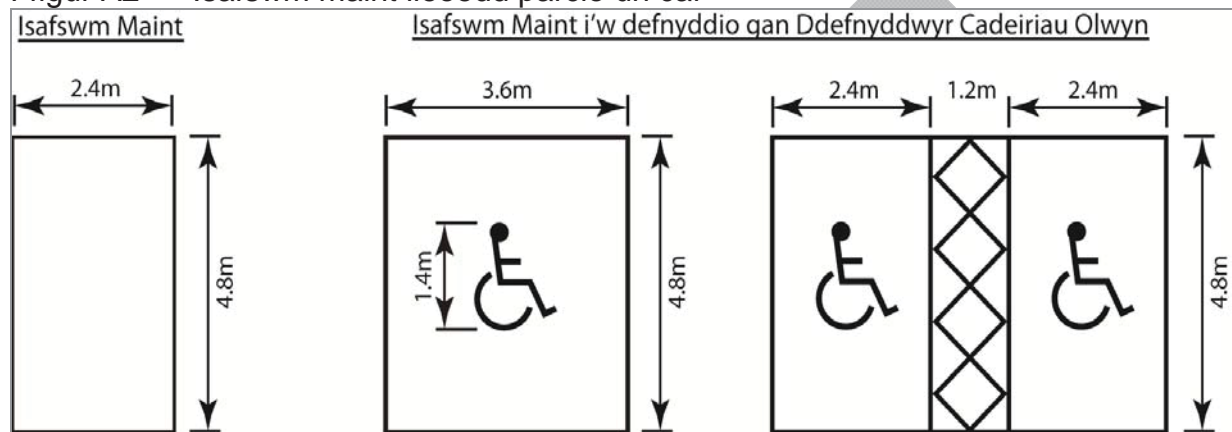

A3.3 Mae ffigurau 3 a/ b yn dangos dulliau amgen o drefnu 12 lle parcio ceir. Mae'r ffigur cyntaf (3a) yn dangos cynlluniau safonol yn ôl yr isafswm maint ar gyfer lle parcio i geir o 4.8m x 2.4m, tra bod y mesurau yn yr ail ffigur (3b) yn seiliedig ar lle parcio safonol 4.8m x 2.6m.

Ffigur A3a Dulliau eraill o drefnu 12 lle parcio ceir yn unol â'r isafswm maint ar gyfer lle parcio ceir o 4.8m x 2.4m

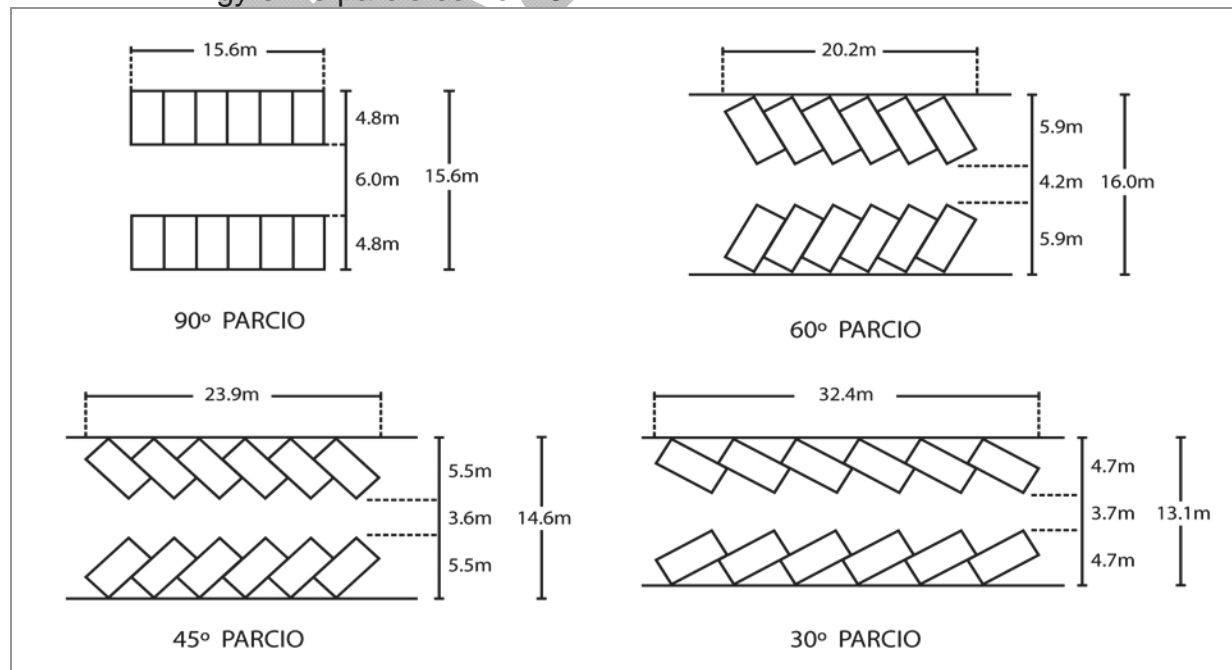

Ffigur A3b Dulliau eraill o drefnu 12 lle parcio ceir yn unol â'r maint safonol ar gyfer lle parcio ceir o 4.8m x 2.6m

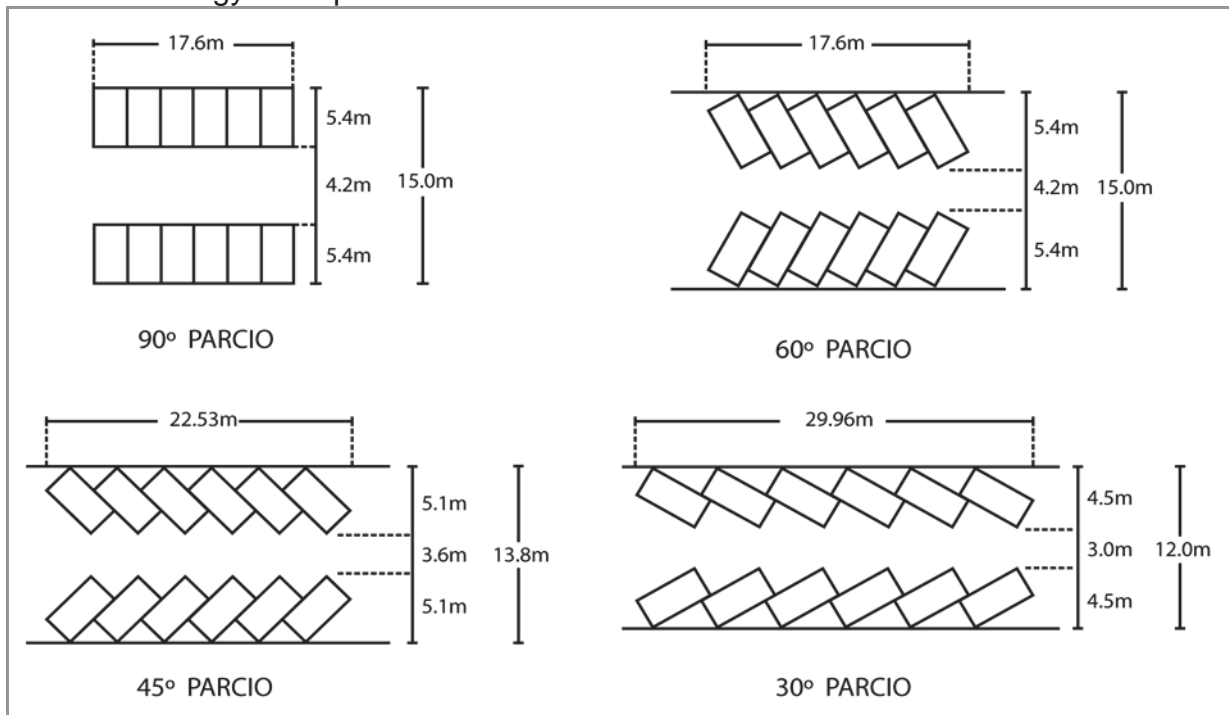

A3.4 Rhaid i drefniadau parcio ar hyd ffordd cyhoeddus ystyried yr isafswm lled ar gyfer eil gylchredeg o 3.0m ar gyfer traffig un ffordd a 5.0m ar ffordd sy'n caniatáu traffig dwyffordd.

Ffigur A4 Dulliau eraill o drefnu lleoedd parcio paralel

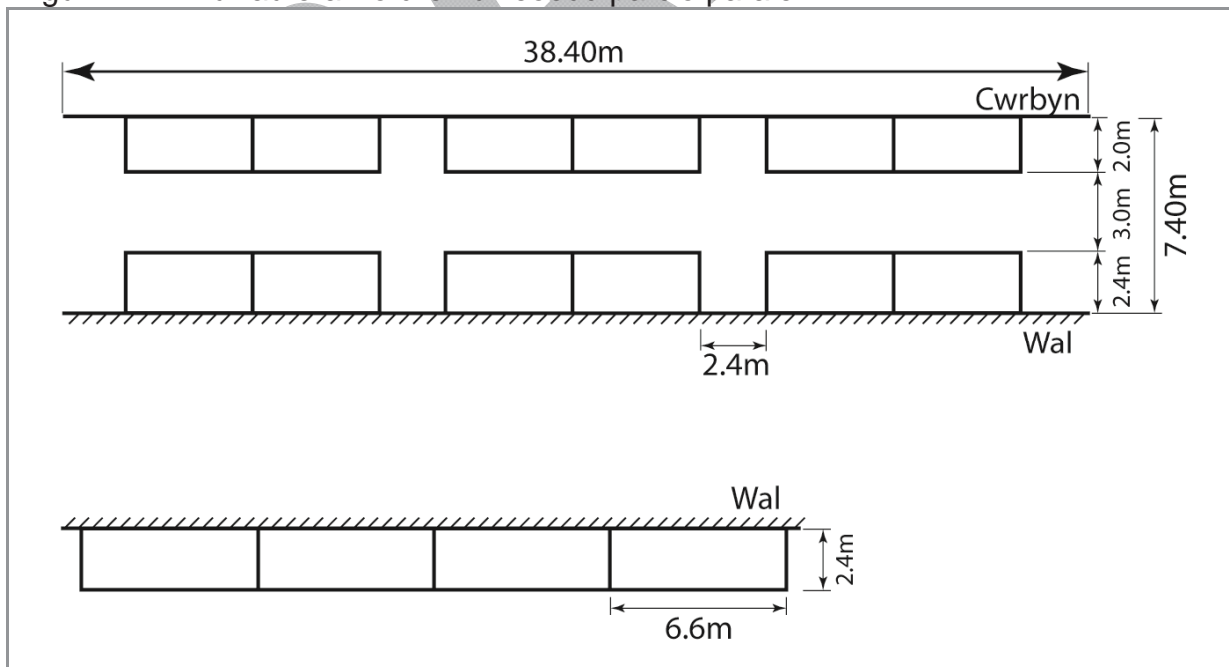

A3.5 Lleoedd Cerbydau - Rhaid i faint y lle fod yn ddigonol ac wedi'i leoli fel ei fod yn caniatáu symud cerbyd o fewn y safle, e.e. mae angen isafswm absoliwt o 105m<sup>2</sup> ar lori anhyblyg 12m o hyd i'w galluogi i adael safle heb orfod bacio. Mae modd dod o hyd i fanylion pellach o arfer dylunio da yn Safonau Dylunio



prïodol yr Awdurdod Priffyrdd neu 'Designing for Deliveries', y Gymdeithas Cludo Nwyddau 1998.

A3.6

Cerbydau (nwyddau) cymalog*	16.50m x 2.55m
Cerbydau llwytho isel cymalog	18.00m x 2.55m
Cerbydau anhyblyg	12.00m x 2.55m
Bysiau a Choetsis (dwy echel)	13.50m x 2.55m
Bysiau a Choetsis (tair echel)	15.00m x 2.55m
Bysiau a Choetsis (Cymalog)	18.75m x 2.55m
Yr uchafswm a ganiateir ar gyfer cerbydau oergell yw 2.65m.	

\* - Deddf Traffig y Ffyrdd 1988: "ystyr 'cerbyd nwyddau cymalog' yw cerbyd modur sydd wedi'i adeiladu fel y gall trelar a gynlluniwyd i gludo nwyddau ynghlwm wrtho drwy osodiad rhannol yn y fath fodd fel ei fod yn achosi i'r cerbyd modur gynnal cyfran sylweddol o bwysau'r trelar ..."

## Atodiad 4- Trafodaeth yr Aelodau

- A4.1 Ni fydd Atodiad 4 yn rhan o'r nodyn Canllawiau Cynllunio Atodol pan gaiff ei fabwysiadu. Mae wedi'i gynnwys i adlewyrchu'r drafodaeth a gafodd Aelodau'r cyngor yn ystod cyfarfod y Pwyllgor Cynllunio ar 22 Ionawr 2014.
- A4.2 Er nad oes unrhyw gwestiynau manwl yn y ddogfen, efallai y bydd aelodau'r Cyhoedd yn dymuno cyflwyno sylwadau ar y materion canlynol.

A4.3	Ymholiad y Cynghorydd	Cyfeiriad yn y ddogfen
A4.4	Amlygodd yr Aelodau'r lefelau parcio 'anhrefnus' ac anaddas yng nghanol trefi Llangollen a'r Rhyl.	Mae 'Gwasanaethau Priffyrdd ac Amgylcheddol' a 'Gwasanaethau Tai a Datblygu Cymunedol' Cyngor Sir Ddinbych yn cydweithio i ddatblygu polisi parcio a strategaeth gorfodi parcio newydd ar gyfer y Sir. Y ddogfen hon fydd y pwynt cyfeirio cyntaf i ddelio â materion o ardaloedd tagfeydd parcio a gorfodi parcio. Mae drafft CCA 'Gofynion Parcio' yn cyfrannu at Bolisi Parcio'r Cyngor er mwyn gosod nifer y gofodau parcio sydd eu hangen ar gyfer datblygiadau newydd ac addasiadau.
A4.5	Pam fod y ddogfen yn cynnig lefelau gwahanol o barcio ar gyfer ardal adfywio Gorllewin y Rhyl?	Nid yw drafft CCA 'Gofynion Parcio' yn cynnig safonau parcio gwahanol ar gyfer ardaloedd unigol y Rhyl. (Gweler paragraff 6.11) h.y. bydd yr un safonau parcio yn cael eu defnyddio ar gyfer datblygiadau newydd neu addasiadau yn Ne'r Rhyl, Dwyrain y Rhyl a Gorllewin y Rhyl (Gan gynnwys Ardal Adfywio Strategol). Cynigir bod angen uchafswm o 1 gofod parcio ar gyfer pob ystafell wely ar gyfer tai a fflatiau newydd. (Gweler paragraff 6.13). Yn unol â hynny, efallai y bydd tŷ newydd 3 ystafell wely yn ardal CCA Gorllewin y Rhyl yn cael hyd at 3 gofod parcio ar neu oddi ar y safle, gan ddibynnu ar yr amgylchiadau lleol. Mae hyn yr un faint o ofodau â'r CCA 21 cyfredol (CDU yn flaenorol) 'Gofynion Parcio mewn Datblygiad Newydd'.
A4.6	Sut mae cynnwys CCA drafft yn berthnasol i ddogfen CCA Gorllewin y Rhyl?	Mae cyfeiriad at Orllewin y Rhyl yn y CCA Parcio, paragraff 4.4. wedi'i gynnwys yn y ddogfen er mwyn sicrhau fod y datblygwyr yn ymwybodol o'r ffaith fod canllawiau pellach ar gael ynglŷn â thestunau penodol ac efallai y bydd gofynion ychwanegol yn berthnasol i'w cynnig. Gan fod CCA

		Gorllewin y Rhyl yn cynnwys dau baragraff ynglŷn â pharcio yn yr ardal benodol hon o'r Rhyl (Gweler CCA CDLI 3: Paragraffau 5.7 a 5.8), roedd yn cynnwys cyfeiriad at y ddogfen. Mae'r ddau baragraff yn cynnwys cyngor ynglŷn â'r dyluniad a lleoliad ond nid yw'n cynnwys y nifer o ofodau parcio y dylid eu darparu.
A4.7	A ddylid cyfeirio'n benodol at ofodau parcio beiciau modur oherwydd bod mwy a mwy o feiciau modur yn parcio mewn gofodau parcio ceir?	Mae paragraff 9.5 yn cyfeirio at ofodau parcio beiciau modur. Argymhellir gofod parcio 2.8m x 1.3m.
A4.8	Oes dull cyson o ddarparu gofodau parcio ceir o ran dyluniad a gosodiad mewn ardaloedd cadwraeth?	Mae ardaloedd cadwraeth yn ceisio diogelu a gwella ardaloedd oherwydd eu hymddangosiad pensaernïol arbennig neu ddiddordeb hanesyddol. Oherwydd eu natur lleoliad penodol, nid yw'r CCA hwn yn cynnig unrhyw fanylion o ran dyluniad a gosodiad darpariaeth parcio. Paragraff 5.1 (pwynt bwled 3): 'Mewn rhai amgylchiadau penodol e.e. Ardaloedd Cadwraeth, efallai y caniateir addasu'r safonau er mwyn diogelu amodau adeiledig / amgylcheddol naturiol.' Bydd materion Gosodiad a Dyluniad yn cael eu hasesu yn ôl rhinweddau'r cynnig.
A4.9	Gofynnwyd am eglurhad ynglŷn â'r eirfa megis, gofodau parcio anweithredol, a chais am wella'r ddogfen ar gyfer y defnyddwyr.	Mae gosodiad a geiriau'r ddogfen wedi'i newid eisoes lle bo'n ymarferol ar ôl gofyn am sylwadau cychwynnol yr Aelodau ar ddrafft y ddogfen. Mae 'safonau parcio' yn destun hynod dechnegol (priffyrdd). Mae Atodiad 1 yn darparu diffiniadau ar y geiriau penodol oedd yn cael eu defnyddio'n aml yn y ddogfen. Mae'r eirfa yn aml yn cael ei defnyddio gan awdurdodau cynllunio eraill.

**Atodiad II: Adroddiad yr Ymgynghoriad - Nodyn Canllaw Cynllunio Atodol  
Drafft: Gofynion Parcio mewn Datblygiadau Newydd.**

1. *Cyflwyniad*

- 1.1 Mae'r adroddiad hwn yn manylu ar yr ymgynghoriad a gynhaliwyd ar y Canllaw Cynllunio Atodol (CCA) drafft: Gofynion Parcio mewn Datblygiadau Newydd, ac yn cynnwys crynodeb o'r ymatebion a dderbyniwyd a sut mae'r Cyngor wedi eu hystyried.
- 1.2 Ymgynghorodd y Cyngor ag aelodau'r cyhoedd ar y ddogfen ddrafft am gyfnod o 8 wythnos rhwng 3 Mawrth 2014 a 28 Ebrill 2014. Roedd yr ymarfer ymgynghori yn cynnwys hysbysiadau cyhoeddus mewn papurau lleol, datganiadau i'r wasg a llythyr at yr holl bobl sydd ar gronfa ddata Cynllun Datblygu Lleol Sir Ddinbych 2006-2021, gan gynnwys: Cyngorau Dinas, Tref a Chymuned; Cyngorwyr; awdurdodau lleol cyfagos a'r cyhoedd yn eu hysbysu o'r ymgynghoriad ac yn dweud wrthynt sut i ymateb.
- 1.3 Roedd copïau o'r ddogfen ar gael ar wefan Cyngor Sir Ddinbych, mewn llyfrgelloedd cyhoeddus ac yn Siopau Un Alwad y Cyngor.

2. *Ymatebion a dderbyniwyd*

- 2.1 Derbyniodd y Cyngor gyfanswm o 4 ymateb i'r CCA drafft, gan gynnwys Cyngor Cymuned Bodfari, Cyfoeth Naturiol Cymru, ac Ymgyrch Diogelu Cymru Wledig.
- 2.2 Cododd ymatebion i'r ymgynghoriad cyhoeddus y materion canlynol:
- Dylid ystyried gofyniad ar gyfer cynnwys arwynebau athraidd mewn mannau parcio ar raddfa fawr;
  - Darparu cyfleusterau ailwefru â plwg ar gyfer cerbydau trydan/hybrid; ac
  - Ni ddylai safonau parcio fod yn seiliedig ar fethodoleg 'rhagweld a darparu', a hyrwyddo'r defnydd o ddulliau eraill o drafnidiaeth.
- 2.3 Gellir cael copïau o'r holl ymatebion i'r ymgynghoriad cyhoeddus trwy gysylltu â'r tîm Polisi Cynllunio yn Ninbych dros y ffôn: 01824 706916 neu trwy e-bost: [cdll@sirddinbych.gov.uk](mailto:cdll@sirddinbych.gov.uk) Mae crynodeb o'r ymatebion i'r ymgynghoriad wedi eu cynnwys ar ddiwedd yr adroddiad hwn yn Nhabl 1.

3. *Newidiadau arfaethedig*

- 3.1 Ar ôl ystyried yr holl sylwadau yn ofalus, penderfynodd y Cyngor beidio â chynnig unrhyw newidiadau i'r ddogfen. Fodd bynnag, roedd angen gwneud mân newidiadau i'r CCA o ganlyniad i newid ffeithiol, fel y nodwyd yn Nhabl 2.

Tabl 1: Ymatebion i'r ymgynghoriad

<i>Cynrychiolydd</i>	<i>Sefydliad</i>	<i>Sylw (crynodeb)</i>	<i>Ymateb y Cyngor</i>	<i>Newidiadau arfaethedig</i>
Matthew Ellis	Cyfoeth Naturiol Cymru	Nid yw Cyfoeth Naturiol Cymru yn dymuno mynegi sylwadau neu arsylwadau ar y ddogfen hon.	Nodwyd y sylw.	Dim newid arfaethedig.
M W Moriarty	Ymgyrch Diogelu Cymru Wledig	Ystyrir bod y cynnwys yn gynhwysfawr ac yn ddigonol.	Croesewir cymorth.	Dim newid arfaethedig.
Alex Litherland	Cyngor Cymuned Bodfari	Dylid ystyried gofyniad ar gyfer cynnwys arwynebau athraidd mewn manau parcio ar raddfa fawr, hefyd ar gyfer darparu cyfleusterau ailwefru â phlwg ar gyfer cerbydau trydan/hybrid.	Mae arweiniad ar ddefnydd a dewis o ddeunydd palmant ac arwyneb ym mharagraff 10.5 ac yn y Llawlyfr Strydoedd. Nid yw'r CCA yn pennu'r holl nodweddion sydd eu hangen i fod yn rhan o'r cynnig cynllunio ar gyfer parcio ond gall cyfleusterau ailwefru fod yn ddymunol os bydd y galw yn digwydd.	Dim newid arfaethedig.
Alun Pugh	---	Nid yw'r fethodoleg 'rhagweld a darparu', fel y nodir yn y ddogfen, yn briodol. Mae'r safonau arfaethedig yn galw am ormod o le ar gyfer ceir preifat. Yn eu ffurf bresennol maent yn cynnig anogaeth glir i ddefnyddio ceir modur preifat fel yr opsiwn trafnidiaeth diofyn.	Mae diffinio safonau parcio ar gyfer datblygiadau newydd yn unol â'r galw safonol a ragwelir yn arfer cyffredin i liniaru effeithiau andwyol ar y rhwydwaith ffyrdd lleol a allai gael ei achosi ganddo. Fodd bynnag, mae'r CCA yn caniatáu ar gyfer gwriad yn dibynnu ar amgylchiadau lleol, gweler paragraff 5.2 a 5.3. Mae safonau parcio yn cael eu gosod allan yn unol â chanllawiau cenedlaethol. Nid ydynt yn egluro safonau ar gyfer ceir yn unig ond hefyd ar barcio beiciau (Pennod 8) a pharcio beiciau modur (Pennod 9).	Dim newid arfaethedig.

Tabl 2: Newidiadau ffeithiol a gynigir gan Swyddogion

<i>Paragraff</i>	<i>Newid Arfaethedig</i>	<i>Cyfiawnhad</i>
Teitl CCA	Disodli 'Nodyn Canllaw Cynllunio Atodol DRAFFT: Gofynion Parcio mewn Datblygiadau Newydd (Tachwedd 2013)' gyda 'Nodyn Canllaw Cynllunio Atodol: Gofynion Parcio mewn Datblygiadau Newydd Mai 2014'	Newid golygyddol i adlewyrchu cynnydd y ddogfen tuag at gael ei fabwysiadu gan y Cyngor
2.1	Disodli 'Cymeradwywyd y ddogfen CCA hon yn ffurfiol ar gyfer ymgynghori cyhoeddus gan Bwyllgor Cynllunio Cyngor Sir Ddinbych ar 22.01.2014.' gyda 'Mabwysiadwyd y briff datblygu safle yma'n ffurfiol gan Bwyllgor Cynllunio Cyngor Sir Ddinbych ar <b>XXXX</b> .'	Newid golygyddol i adlewyrchu cynnydd y ddogfen tuag at gael ei fabwysiadu gan y Cyngor
2.2	Disodli ' Polisi Cynllunio Cymru Rhifyn 5 (Tachwedd 2012)' gyda 'Polisi Cynllunio Cymru Rhifyn 6 (Chwefror 2014)'	Newid ffeithiol – cyhoeddwyd dogfen newydd ym mis Chwefror 2014
4.1	Disodli ' Polisi Cynllunio Cymru (Rhifyn 5 - Tachwedd 2012)' gyda 'Polisi Cynllunio Cymru (Rhifyn 6 - Chwefror 2012)'	Newid ffeithiol – cyhoeddwyd dogfen newydd ym mis Chwefror 2014
11	Disodli ' Polisi Cynllunio Cymru (Rhifyn 5), Tachwedd 2012 gyda 'Polisi Cynllunio Cymru (Rhifyn 6), Chwefror 2014'	Newid ffeithiol – cyhoeddwyd dogfen newydd ym mis Chwefror 2014
Atodiad 4	Dileu Atodiad 4	Roedd A4 wedi'i fewnosod i adlewyrchu trafodaeth a gafodd Aelodau yn y Pwyllgor Cynllunio ar 22 Ionawr 2014.
Troedyn y Ddogfen	Dileu troedyn y ddogfen, gan gynnwys testun 'CCA Drafft: Gofynion Parcio mewn Datblygiadau Newydd'	Diwygiad i gynllun y ddogfen

Draft LDP SPG 'Parking Requirements'  
18 July 2014

Equality Impact Assessment

# Draft LDP SPG 'Parking Requirements'

Contact: Karsten Brußk

Updated: 18.07.2014

## 1. What type of proposal / decision is being assessed?

Other

## 2. What is the purpose of this proposal / decision, and what change (to staff or the community) will occur as a result of its implementation?

Supplementary Planning Guidance notes (SPGs) amplifying the development plan policies in a clear and concise format with the aim of improving the process, design and quality of new development.

The availability of car parking is a key element in managing car use and a major influence on the choice of transport. Car parking can take up large amounts of space in developments thereby reducing densities. Poor design and layout of parking areas can make it more difficult to provide effective walking, cycling, and public transport links.

## 3. Does this proposal / decision require an equality impact assessment? If no, please explain why.

*Please note: if the proposal will have an impact on people (staff or the community) then an equality impact assessment **must** be undertaken*

No

Supplementary Planning Guidance notes (SPGs) and SDBs amplify Denbighshire Local Development Plan 2006 – 2021 (LDP) policies in a clear and concise format with the aim of improving the process, design, and quality of new development. They do not set out any new policies.

This SPG is linked to LDP policy ASA3 'Parking Standards', which was assessed as part of the LDP document production – see Denbighshire LDP 'Equality Impact Assessment Report (May 2011)'. It was concluded in table2: 'Screening of the Denbighshire Local Development Plan policies' that this policy is likely to 'Promote equality of opportunity by ensuring that new developments are accessible to all users, including mobility impaired'.



4. **Please provide a summary of the steps taken, and the information used, to carry out this assessment, including any engagement undertaken**

*(Please refer to section 1 in the toolkit for guidance)*

N/A

5. **Will this proposal / decision have a positive impact on any of the protected characteristics (age; disability; gender-reassignment; marriage and civil partnership; pregnancy and maternity; race; religion or belief; sex; and sexual orientation)?**

*(Please refer to section 1 in the toolkit for a description of the protected characteristics)*

N/A

6. **Will this proposal / decision have a disproportionate negative impact on any of the protected characteristics (age; disability; gender-reassignment; marriage and civil partnership; pregnancy and maternity; race; religion or belief; sex; and sexual orientation)?**

N/A

7. **Has the proposal / decision been amended to eliminate or reduce any potential disproportionate negative impact? If no, please explain why.**

<Please Select>	<If yes, please provide detail>
-----------------	---------------------------------

8. **Have you identified any further actions to address and / or monitor any potential negative impact(s)?**

<Please Select>	N/A
-----------------	-----

Action(s)	Owner	By when?
<Please describe>	<Enter Name>	<DD.MM.YY>
<Please describe>	<Enter Name>	<DD.MM.YY>
<Please describe>	<Enter Name>	<DD.MM.YY>
<Please describe>	<Enter Name>	<DD.MM.YY>
<Unrestrict editing to insert additional rows>	<Enter Name>	<DD.MM.YY>

9. **Declaration**

Every reasonable effort has been made to eliminate or reduce any potential disproportionate impact on people sharing protected characteristics. The actual impact of the proposal / decision will be reviewed at the appropriate stage.

Review Date:	<DD.MM.YY>
--------------	------------

Name of Lead Officer for Equality Impact Assessment	Date
Karsten Brußk	18.07.2014

**Please note you will be required to publish the outcome of the equality impact assessment if you identify a substantial likely impact.**

---

# Draft SPG: Parking requirements in New Developments

Tudalen 43

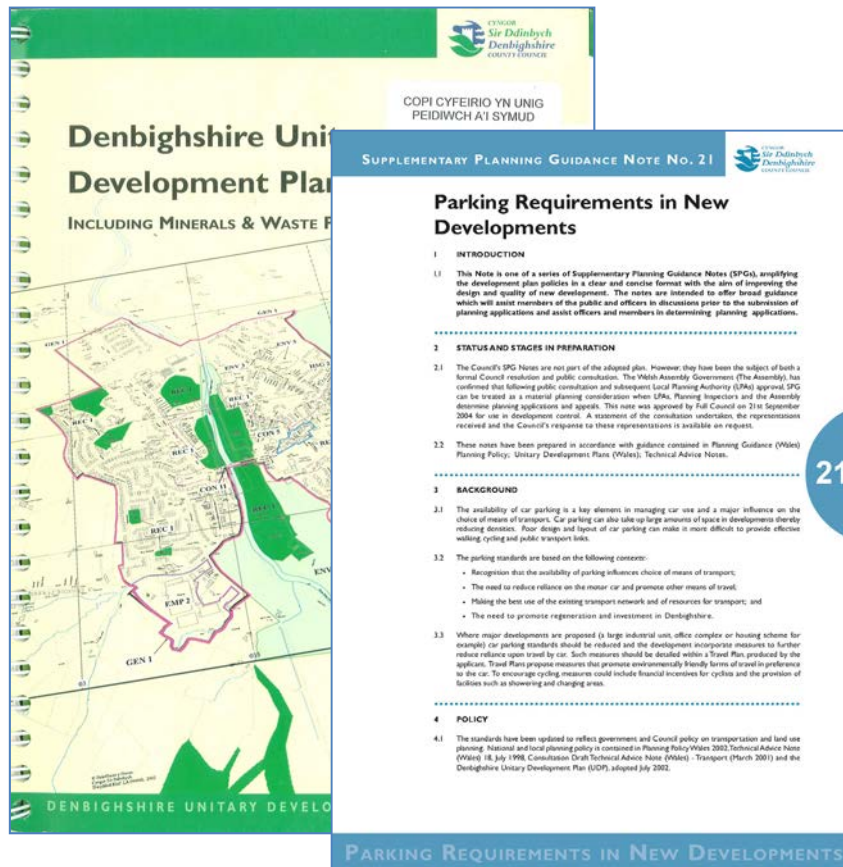

**Denbighshire Unitary Development Plan**  
 INCLUDING MINERALS & WASTE PLANNING

**SUPPLEMENTARY PLANNING GUIDANCE NOTE NO. 21**

**Parking Requirements in New Developments**

**21**

**PARKING REQUIREMENTS IN NEW DEVELOPMENTS**

**DENBIGHSHIRE COUNTY COUNCIL**

**LOCAL DEVELOPMENT PLAN**  
 2006 – 2022

**Adopted 4th June 2013**

**DRAFT Supplementary Planning Guidance Note: Parking Requirements in New Developments (November 2013)**

Content	
1. Introduction	02
2. Status and stages in preparation	02
3. Background	02
4. Policy	03
5. Parking Standards	04
6. Parking Zones	05
6.1 Parking Zone 1	05
6.2 Parking Zone 2	09
7. Access for disabled people	11
8. Cycle parking standards	14
9. Motorcycle parking standards	15
10. Landscaping	16
11. Contacts / Sources	17
Appendices	
<b>Figures</b>	
Figure 1 Alternative ways of arranging disabled parking spaces	13

Draft SPG: 'Parking Requirements in New Developments' - 1 -



# Draft SPG: Parking requirements in New Developments

---

Planning Policy Wales Edition 6 (February 2014)

**Car parking provision** is a major influence on the choice of means of transport and the pattern of development. Local authorities should ensure that new developments provide lower levels of parking than have generally been achieved in the past. Minimum parking standards are no longer appropriate. Local authorities should develop an integrated strategy on parking to support the overall transport and locational policies of the development plan. (Paragraph 8.4.2)

---

# Draft SPG: Parking requirements in New Developments

Tudalen 45

Table 1: Comparison between UDP SPG no.21 and LDP Draft SPG

Examples	SPG no. 21 'Parking Requirements in New Developments'	Draft SPG 'Parking Requirements in New Developments'
<b>Housing estate consisting of 7 three bedroomed houses and 3 two bedroomed houses</b>	7 x 3 bedroomed house → 21 car spaces 6 x 2 bedroomed house → 6 car spaces no consideration for visitor parking = 27 car spaces	7 x 3 bedroomed house → 21 car spaces 3 x 2 bedroomed house → 6 car spaces + 2 spaces for visitors = 29 car spaces
<b>Proposed new shop (500m<sup>2</sup>/ 5 units) and office development (1000m<sup>2</sup>)</b>	Retail element: No distinction between operational / non-operational = 25 spaces (1 space per 20m <sup>2</sup> ) Office development: = 34 car spaces (1 space per 30m <sup>2</sup> ) → 59 spaces for cars and commercial vehicles	Retail element: Operational: 3 commercial vehicles spaces Non-operational: 17 car spaces (1 space per 30m <sup>2</sup> ) = 20 spaces Office development: 29 car spaces (1 space per 35m <sup>2</sup> ) → 49 spaces for cars and commercial vehicle
<b>Conversion of a large 3-storey 5 bedroomed Victorian House to three one-bedroom flats</b>	Up to 4 car spaces may be required depending on the number of car spaces already existing on site.  For example: If the 5 bedroomed Victorian House already provides 5 car spaces, no additional car spaces would be allowed.	Up to 3 car spaces may be required depending on the number of car spaces already existing on site.  For example: If the 5 bedroomed Victorian House already provides 2 car spaces, only 1 additional would be allowed.

Mae tudalen hwn yn fwiadol wag



<b>Adroddiad i'r:</b>	<b>Pwyllgor Cynllunio</b>
<b>Dyddiad y Cyfarfod:</b>	<b>29 Medi 2014</b>
<b>Aelod / Swyddog Arweiniol:</b>	<b>Y Cyngh. David Smith, Tir y Cyhoedd Angela Loftus, Rheolwr Polisi Cynllunio a Gwarchod y Cyhoedd</b>
<b>Awdur yr Adroddiad:</b>	<b>Claire MacFarlane, Swyddog Cynllunio</b>
<b>Teitl:</b>	<b>Canllawiau Cynllunio Atodol Siopau Cludfwyd Poeth – Drafft ymgynghori</b>

---

## **1. Ynglŷn â beth mae'r adroddiad hwn?**

- 1.1. Mae'r adroddiad hwn yn cyd-fynd â Chanllawiau Cynllunio Atodol drafft ar siopau cludfwyd poeth a fydd, os cânt eu mabwysiadu, yn cael eu defnyddio i benderfynu ar geisiadau cynllunio.

## **2. Beth yw'r rheswm dros baratoi'r adroddiad hwn?**

- 2.1. Yn dilyn mabwysiadu Cynllun Datblygu Lleol Sir Ddinbych (CDLI), mae Canllawiau Cynllunio Atodol diweddaedig ar siopau cludfwyd poeth yn ofynnol er mwyn darparu canllawiau pellach ar gyfer datblygwyr, Swyddogion ac Aelodau. Mae Canllawiau Cynllunio Atodol drafft ar gyfer ymgynghori â'r cyhoedd wedi'u hatodi wrth yr adroddiad hwn (Atodiad 1).

## **3. Beth yw'r Argymhellion?**

- 3.1. Bod yr Aelodau'n cytuno ar y Canllawiau Cynllunio Atodol drafft ar siopau cludfwyd poeth fel sail ar gyfer ymgynghori â'r cyhoedd.

## **4. Manylion yr adroddiad**

- 4.1. Yn dilyn mabwysiadu'r CDLI ar 4 Mehefin 2013, cytunodd y Cyngor i barhau i ddefnyddio'r gyfres bresennol o Ganllawiau Cynllunio Atodol, gan gynnwys SPG11 – Siopau Cludfwyd Poeth. Fodd bynnag, o ystyried y gwahaniaethau rhwng polisïau'r Cynllun Datblygu Unedol (CDU) gynt a pholisïau'r CDLI, a'r cyfnod maith ers i'r Canllawiau Cynllunio Atodol gwreiddiol gael eu mabwysiadu (yn 2003), mae angen cynhyrchu Canllawiau Cynllunio Atodol diweddaedig ar y testun hwn. Os cânt eu mabwysiadu, bydd y Canllawiau Cynllunio Atodol yn ystyriaeth gynllunio berthnasol wrth asesu ceisiadau cynllunio.
- 4.2. Mae'r Canllawiau Cynllunio Atodol yn ategu polisïau'r CDLI ar ddatblygu cynaliadwy a datblygiadau yng nghanolau trefi trwy ddarparu canllawiau pellach ar leoliadau addas ac ystyriaethau eraill ar gyfer siopau cludfwyd poeth.

4.3. Byddai'r cyfnod ymgynghori â'r cyhoedd yn para am isafswm o 8 wythnos a rhagwelir y bydd yn dechrau ym mis Hydref 2014. Bydd adroddiad ar ganlyniadau'r ymgynghoriad yn cael ei gyflwyno i'r Pwyllgor Cynllunio gyda Chanllawiau Cynllunio Atodol terfynol i'w mabwysiadu.

## **5. Sut mae'r penderfyniad yn cyfrannu at y Blaenoriaethau Corfforaethol?**

5.1. Nid yw'r Canllawiau Cynllunio Atodol yn cyfrannu'n uniongyrchol at y blaenoriaethau corfforaethol ond byddant yn cael eu defnyddio i gynnal hyfywedd a chymeriad canolau trefi a byddant o gymorth gyda'r agenda bwyta'n iach mewn ysgolion.

## **6. Faint fydd yn ei gostio a sut fydd yn effeithio ar wasanaethau eraill?**

6.1. Ni ragwelir y bydd unrhyw gost ychwanegol yn cael ei chreu o ganlyniad i gytuno ar y Canllawiau Cynllunio Atodol ar gyfer ymgynghori.

## **7. Beth yw prif gasgliadau'r Asesiad o'r Effaith ar Gydraddoldeb a gwblhawyd ar y penderfyniad? Dylid atodi'r templed ar gyfer Asesiad o'r Effaith ar Gydraddoldeb wedi'i gwblhau fel atodiad wrth yr adroddiad.**

7.1 Ni ystyrir bod Asesiad o'r Effaith ar Gydraddoldeb yn angenrheidiol ar gyfer y penderfyniad hwn. Mae egwyddorion datblygu siopau cludfwyd poeth wedi cael eu sefydlu trwy fabwysiadu'r CDLI. Mae'r Canllawiau Cynllunio Atodol yn darparu canllawiau pellach ar hyn. Cafodd y CDLI Asesiad llawn o'r Effaith ar Gydraddoldeb ym mis Mai 2011.

## **8. Pa ymgynghoriadau sydd wedi cael eu cynnal gyda'r Pwyllgor Archwilio ac eraill?**

8.1 Nid oes ymgynghoriad ffurfiol wedi cael ei gynnal, ond mae ymgynghoriad mewnol wedi cael ei gynnal gyda swyddogion yn y Gwasanaeth Tai a Datblygu Cymunedol, y Tîm Rheoli Datblygu, Adain Gwarchod y Cyhoedd, y Gwasanaeth Addysg a'r Gwasanaethau Priffyrdd ac Amgylcheddol. Mae ymgynghoriad anffurfiol wedi cael ei gynnal gydag Iechyd Cyhoeddus Cymru hefyd.

8.2 Mae Aelodau hefyd wedi rhoi mewnbwn ar gynnwys y Canllawiau Cynllunio Atodol trwy Grŵp Llywio'r CDLI a'r Pwyllgor Trwyddedu (11 Mehefin). Mae detholiad o gofnodion y cyfarfod hwn wedi'i atodi fel Atodiad 2 wrth yr adroddiad hwn.

## **9. Datganiad y Prif Swyddog Cyllid**

9.1 Dylai unrhyw gostau sy'n gysylltiedig â'r canllawiau fod o fewn cyllidebau presennol ac felly nid oes goblygiadau ariannol amlwg wedi'u cynnwys yn yr adroddiad.

**10. Pa risgiau sydd ac a oes unrhyw beth y gallwn ni ei wneud i'w lleihau?**

10.1 Yn niffyg canllawiau cyfoes mae risg na fydd y Cyngor yn gallu gweithredu polisiau'r CDLI yn effeithiol. Mae'r Canllawiau Cynllunio Atodol cyfredol ar gyfer siopau cludfwyd poeth yn ymwneud â'r polisiau yn y CDU gynt, sy'n wahanol i bolisiau'r CDLI, ac yn rhai na ellir dibynnu arnynt felly i ddarparu canllawiau cynllunio priodol yn y tymor hir.

**11. Pŵer i wneud y Penderfyniad**

11.1 Y Ddeddf Cynllunio a Phrynu Gorfodol (2004).

Mae tudalen hwn yn fwriadol wag

## **APPENDIX 1**

### **DENBIGHSHIRE COUNTY COUNCIL**

#### **DRAFT SUPPLEMENTARY PLANNING GUIDANCE: HOT FOOD TAKEAWAYS**

**SEPTEMBER 2014**

#### **1. INTRODUCTION**

- 1.1 This note is one of a series of Supplementary Planning Guidance notes (SPGs), amplifying the development plan policies and other issues in a clear and concise format with the aim of improving the design and quality of new development. The notes are intended to offer broad guidance which will assist members of the public and officers in discussions prior to the submission of planning applications and assist officers in handling and members in determining planning applications.

#### **2. STATUS AND STAGES IN PREPARATION**

- 2.1 The Council's SPGs are not part of the adopted development plan. The Welsh Government has confirmed that following public consultation and subsequent Local Planning Authority (LPA) approval, SPG can be treated as a material planning consideration when LPAs, Planning Inspectors and the Welsh Government determine planning applications and appeals. This SPG document was formally approved for consultation by Denbighshire County Council's Planning Committee on XXXX.
- 2.2 These notes have been prepared in accordance with guidance contained in Planning Policy Wales (November 2012); Local Development Plans Wales (December 2005); and Welsh Government Technical Advice Notes.

#### **3. BACKGROUND**

- 3.1 This SPG is intended to assist with proposals for hot food takeaways. In dealing with these the Council seeks to balance the need to find beneficial use for vacant shops, the commercial interests and requirements of such proposals with the need to safeguard the viability and character of the commercial area or ensuring acceptable amenity standards to residents of nearby properties.
- 3.2 The Town and Country Planning (Use Classes) Order 1987 subdivides different types of use into separate Classes of Use. Hot food takeaways (along with restaurants, public houses, cafes and wine bars) fall within Class A3. Hot food takeaways are defined as establishments whose primary business is the sale of hot food for consumption off the

premises. In determining the primary use of the premises, consideration will be given to:

- The proportion of space designated for food preparation and other servicing in relation to designated customer circulation space
- The number of tables or chairs to be provided for customer use.

3.3 The table below provides examples of the shop types that would normally be considered as hot food takeaways. However, this list is not exhaustive.

Examples of hot food takeaway shop types	Examples of shop types <b>not</b> considered as hot food takeaways
Chicken shops	Restaurants
Fish and chip shops	Cafes
Pizza shops	Public houses
Kebab shops	Wine bars
Chinese, Indian or other takeaway shops	Night clubs
Drive-through premises	

#### 4. PLANNING POLICY

4.1 Potential applicants should refer to refer to policies RD 1 and PSE 8 of the Council's Local Development Plan (LDP) which outlines the general policies and criteria under which such proposals are determined. The broad aims of these policies, in respect of hot-food takeaways, are:

- To enhance the vitality and viability of town centres
- To prevent an unacceptable imbalance of retail and non-retail uses
- To locate hot-food takeaways where they maintain the viability and character of the surrounding area.

#### 5. GENERAL LOCATION

5.1 In assessing the suitability of the location of proposals, the following guidance will apply:

- Generally such proposals are acceptable in defined town centres subject to their satisfying the criteria in LDP policy PSE 8.
- Hot food takeaways may also be considered acceptable outside of defined town centres (and within development boundaries). However the Council will ensure that the number and concentration of such units does not detract from the function, character and attractiveness of the centre.
- Particular care needs to be exercised in locating such uses in or near primarily residential areas, including residential accommodation above or adjacent to the proposal.



- 5.2 **Proposals for new hot food takeaways will not be allowed within 400 metres<sup>1</sup> of the boundary of a school or tertiary college.** The close proximity of such outlets to schools can tempt children to consume cheap energy-dense and nutrient-poor foods. The Welsh Health Survey (2012) found that 34% of children in Wales are overweight or obese, which has significant implications for long-term health and associated costs to health services.
- 5.3 Case law has shown that proximity to a school and the existence of school's healthy eating policy can be a material consideration when considering planning applications for hot-food takeaways. The Healthy Eating in Schools (Wales) Measure 2009 places a duty on Local Authorities and school's governing bodies to take action to promote healthy eating by pupils. This is supported by the 'Appetite for Life' guidelines on food and nutrition standards in schools, which can be undermined by the provision of hot food takeaway outlets close to schools. NICE public health guidance 'Prevention of cardiovascular disease' (2010) and the 'All Wales Obesity Pathway' (2010) also recommend that Local Authorities should limit the number of fast food outlets in specific areas, such as close to schools.

## 6. OTHER CONSIDERATIONS

- 6.1 Having established the general suitability of the location in policy terms the other main issues in relation to hot food takeaways can be summarised as follows:
- Noise and disturbance;
  - Concentration / clusters of similar uses;
  - Hours of opening;
  - Traffic, Parking and Access;
  - Smells, and;
  - Litter.

The majority of these concerns can be mitigated by condition and careful thought to the location and operation of the takeaway use.

### 6.2 Noise and Disturbance

- Takeaways generate frequent comings and goings of customers, whether by foot or by car.
- Such activity may generate noise that becomes a nuisance from customers congregating on the street, car doors slamming and car radios where the proposed use is located in a primarily residential area, although problems may arise where the use is located in a town centre with flats above.

---

<sup>1</sup> 400m is considered to be a reasonable equivalent to 10 minutes walking distance, taking into account physical barriers (eg buildings, traffic lights etc).

- For the above reasons, planning permission is generally not granted in primarily residential areas.
- Adequate noise insulation measures will need to be undertaken to the walls and ceiling of the property, before the use commences.

### 6.3 **Concentration / Clusters of Similar Uses**

- Generally across the County these uses are dispersed. However, there are pockets where there is concentration of such uses, including premises (pubs/clubs/restaurants) which have a distinctive character and late night opening. Different considerations may apply here in respect of additional uses and opening hours.
- Concentrations or clusters of such uses should be avoided as they often have an adverse impact on the character of an area.

### 6.4 **Hours of Opening**

- Whereas most businesses usually operate from approximately 9.00 a.m. to 5.30 p.m., hot food takeaways tend not to open until lunch time and owners may request that the premises be permitted to remain trading until the early hours of the following morning.
- It is often necessary to use planning conditions to limit the opening hours to minimise disturbance to the surrounding community. However, one set of time limits would not be appropriate throughout the County because areas vary so much. An application must be determined on its own merits. It may be acceptable for proposed hot food takeaways in areas where late night opening occurs to remain trading until midnight or beyond. Other town centres/locations should be more controlled, whereas proposals which have residential properties in the vicinity should not remain trading until late evening in the interests of the amenity of local residents.

### 6.5 **Traffic, Parking & Access**

- Hot food takeaways located in the larger town centres will probably attract a large number of customers by foot. However, those on main routes out of towns and in local shopping parades or village centres will attract a large proportion of car-borne customers requiring short stay parking very close to the property. Properties outside town centres should, therefore, have a readily accessible vehicular parking area in close proximity to the site (e.g. lay-by to the front). A rear service yard or a public car park some distance away is unlikely to be used and properties on double yellow lines outside town centres are normally unsuitable.
- Adequate visibility for cars entering and leaving the premises will be required and proposals at or near junctions especially traffic - controlled junctions are unlikely to be supported, especially if there are no off-street parking or servicing arrangements.

## 6.6 Smells

- Cooking smells from takeaways can cause amenity problems for nearby residents
- Problems relating to smells should be mitigated by the installation of suitably designed extraction facilities.
- The actual design will vary from premises to premises, but all should be located to the rear of the property, with a colour and design such that the unit does not appear as an incongruous feature in the street scene. It is normally considered that modern equipment, combined with high level ventilation is adequate to reduce smell nuisance to tolerable levels except in the most sensitive of location.
- A condition requiring that a scheme for the extraction of cooking odours be approved by the local planning authority, and that the equipment be installed prior to the use commencing, will be attached to planning approval. The use of charcoal filters will not be acceptable.
- Where practicable and especially in conservation areas or on listed buildings, a flue liner inside an existing chimney should be used.

## 6.7 Litter

- However careful the owner/operator, hot food takeaways have a tendency to generate litter. Whilst this is essentially outside his/her control the proprietor must make every effort to keep the area around the premises litter-free. A legal agreement to that effect may be appropriate, particularly for larger national chains. The local authority has the power, through environmental legislation, to take enforcement action against littering offences and this can ultimately lead to prosecution by a court.
- Where appropriate, a condition to require the operator to provide (at his/her expense) containers for the deposit of litter, in accordance with details to be submitted to the Local Authority, will be attached to planning approval.

## 7. PLANNING PERMISSION

- 7.1 Hot food takeaways (along with restaurants, public houses, cafes and wine bars) fall within Class A3 which allow the use of a property for the sale of food or drink for consumption off the premises. Hence, it would be possible to change a property currently selling one type of hot food, e.g. fish and chips, to one selling a different type of hot food, e.g. Chinese take-away, without requiring planning permission. However, if it is intended to use a property as a hot food take-away which is currently not used for that purpose then a change of use planning application will be required. Operators of bakery shops and sandwich shops which sell a small proportion of hot food would not normally be

required to apply for planning permission as a hot food take-away, depending on the scale of the operation.

- 7.2 Mobile catering, for example trading on a street from a vehicle or stall, is not within the control of the planning system and is therefore not covered by this SPG. Such uses will be subject to other licensing regimes, and guidance should be sought from the Council's Licensing Team.

## **8. OTHER LEGISLATION**

- 8.1 Proposals will also require any approvals under other legislation e.g. Environmental Protection, and Building Regulations. Applicants must ensure compliance with these requirements.

## **9. CONTACTS**

Development Planning & Policy Team  
Tel: 01824 706916  
Email: [ldp@denbighshire.gov.uk](mailto:ldp@denbighshire.gov.uk)

Development Management Team  
Tel: 01824 706727  
Email: [planning@denbighshire.gov.uk](mailto:planning@denbighshire.gov.uk)

Licensing Team  
Tel: 01824 706311  
Email: [licensing@denbighshire.gov.uk](mailto:licensing@denbighshire.gov.uk)

Food Health & Safety Team  
Tel: 01824 706405  
Email: [envhealth@denbighshire.gov.uk](mailto:envhealth@denbighshire.gov.uk)

## APPENDIX 2

### EXCERPT FROM LICENSING COMMITTEE MEETING MINUTES (11<sup>TH</sup> JUNE 2014)

#### 7 DRAFT SUPPLEMENTARY PLANNING GUIDANCE - HOT-FOOD TAKEAWAYS

The Planning Policy Manager and Planning Officer presented a report by the Head of Planning and Public Protection (previously circulated) seeking members' views on the draft Supplementary Planning Guidance (SPG) document on hot-food takeaways prior to its submission to Planning Committee and public consultation. The Local Development Plan Steering Group had requested the guidance be presented to the Licensing Committee in view of the clear links with licensing.

Members were advised of the need to update existing SPGs following adoption of the Local Development Plan in June 2013. Following a review of this particular guidance some minor changes had been proposed but the main change was the proposal to introduce a restriction on new hot-food takeaways within 400m of any school boundary. Officers elaborated upon other considerations within the document of particular interest to licensing and emphasised that the guidance would only apply to new planning applications and would not affect existing hot-food takeaway premises.

During consideration of the draft guidance discussion focused on the following:

- the committee supported the proposal to introduce an exclusion zone near schools and was keen for this restriction to be extended to mobile hot food businesses with greater controls exercised over mobile traders generally and proactive enforcement. Officers explained the legalities governing mobile traders advising they could not be regulated via the planning mechanism but through Street Trading Consents and Hawkers Licences. It was agreed that reference be made to street trading within the guidance clarifying those areas of responsibility and control. However, concerns remained that adequate controls could not be exercised over particular traders which fell outside the Council's legislative jurisdiction
- Members reported upon existing traffic and parking problems experienced near established hot-food takeaways and lack of enforcement and officers provided assurances that consultation with Highways formed part of the planning process for new applications
- reference was made to paragraph 6.7 regarding litter and members felt that those measures should be strengthened and made mandatory if possible.

The Planning Policy Manager advised that members' comments would be put before Planning Committee in July when considering the draft document. She added that members would have a further opportunity to comment during the formal consultation stage.

***RESOLVED*** that, subject to the above comments, the draft *Supplementary Planning Guidance document on hot-food takeaways* be received and noted.



Consultation Draft Supplementary  
Planning Guidance - Hot-food takeaways  
23<sup>rd</sup> September 2014

Equality Impact Assessment

# Consultation Draft Supplementary Planning Guidance - Hot-food Takeaways

**Contact:** Angela Loftus, Planning & Public Protection Service  
**Updated:** 23/09/14

## 1. What type of proposal / decision is being assessed?

A new or revised policy

## 2. What is the purpose of this proposal / decision, and what change (to staff or the community) will occur as a result of its implementation?

The proposal is to seek approval from Planning Committee to carry out public consultation on a revised draft Supplementary Planning Guidance for hot-food takeaways. If adopted, following public consultation, this will replace the existing Hot-food Takeaways SPG.

## 3. Does this proposal / decision require an equality impact assessment? If no, please explain why.

*Please note: if the proposal will have an impact on people (staff or the community) then an equality impact assessment **must** be undertaken*

No	The proposal is to to carry out public consultation on updated planning guidance relating to new hot-food takeaways. The content of the SPG does not set policy but merely provides additional explanation and information for Members, Officers and developers in applying the LDP policies. The LDP underwent a full EqlA in 2010.
----	--

## 4. Please provide a summary of the steps taken, and the information used, to carry out this assessment, including any engagement undertaken

*(Please refer to section 1 in the toolkit for guidance)*

The Denbighshire Local Development Plan (LDP) is the overarching policy document under which all SPG sit and this underwent an EqlA in 2010.

**5. Will this proposal / decision have a positive impact on any of the protected characteristics (age; disability; gender-reassignment; marriage and civil partnership; pregnancy and maternity; race; religion or belief; sex; and sexual orientation)?**  
*(Please refer to section 1 in the toolkit for a description of the protected characteristics)*

No

**6. Will this proposal / decision have a disproportionate negative impact on any of the protected characteristics (age; disability; gender-reassignment; marriage and civil partnership; pregnancy and maternity; race; religion or belief; sex; and sexual orientation)?**

No

**7. Has the proposal / decision been amended to eliminate or reduce any potential disproportionate negative impact? If no, please explain why.**

No	Not required
----	--------------

**8. Have you identified any further actions to address and / or monitor any potential negative impact(s)?**

No	Not required
----	--------------

Action(s)	Owner	By when?

**9. Declaration**

Every reasonable effort has been made to eliminate or reduce any potential disproportionate impact on people sharing protected characteristics. The actual impact of the proposal / decision will be reviewed at the appropriate stage.

<b>Review Date:</b>	December 2014
---------------------	---------------

<b>Name of Lead Officer for Equality Impact Assessment</b>	<b>Date</b>
--	-------------

Tudalen 61

Angela Loftus	23.09.14
---------------	----------

**Please note you will be required to publish the outcome of the equality impact assessment if you identify a substantial likely impact.**

---